

Benutzer-
information

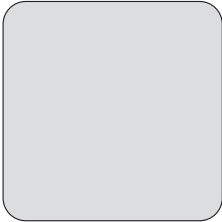

Wäschetrock-
ner

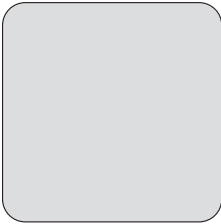
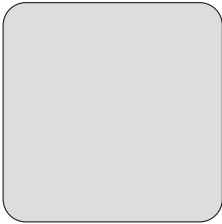
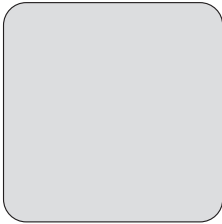
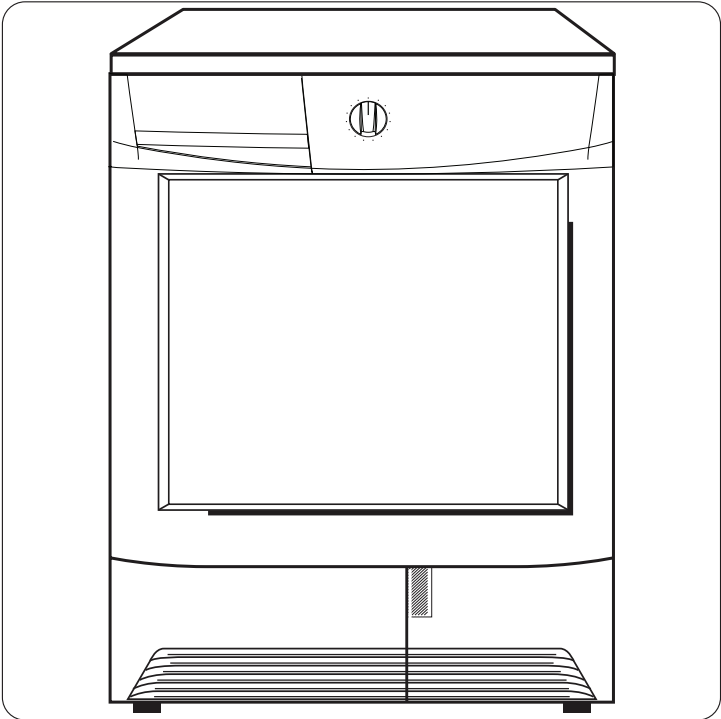
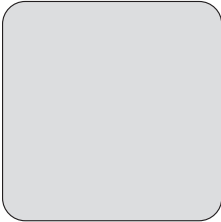
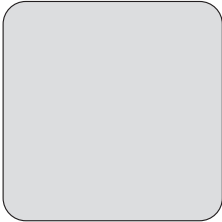

TD1458.0W-CN

Inhalt

Wichtige Sicherheitshinweise	2	Täglicher Gebrauch	9
Entsorgung	4	Reinigung und Pflege	11
Gerät aufstellen	5	Was tun, wenn...	12
Gerätebeschreibung	6	Technische Daten	13
Bedienblende	6	Programmiermöglichkeiten	14
Vor der ersten Inbetriebnahme	7	Hinweise für Prüfinstitute	15
Programmübersicht	7		
Sortieren und Vorbereiten der Wäsche	8		



Änderungen vorbehalten

Wichtige Sicherheitshinweise

Wichtig! Lesen Sie zu Ihrer Sicherheit und für eine optimale Nutzung des Geräts vor der Installation und dem ersten Gebrauch die vorliegende Gebrauchsanweisung einschließlich der Ratschläge und Warnungen aufmerksam durch. Es ist wichtig, dass zur Vermeidung von Fehlern und Unfällen alle Personen, die das Gerät benutzen, mit der Bedienung und den Sicherheitsvorschriften vertraut sind. Heben Sie die Benutzerinformation gut auf und übergeben Sie sie bei einem Weiterverkauf des Gerätes dem neuen Besitzer, so dass jeder während der gesamten Lebensdauer des Gerätes über Gebrauch und Sicherheit informiert ist.



- Bitte lesen Sie vor dem Gebrauch des Gerätes die Gebrauchsanweisung durch.

Allgemeine Sicherheit

- Aus Sicherheitsgründen dürfen keine Änderungen an den technischen Merkmalen oder dem Produkt selbst vorgenommen werden.
- Personen (einschließlich Kinder), die aufgrund ihrer eingeschränkten physischen, sensorischen oder geistigen Fähigkeiten oder ihrer Unerfahrenheit oder Unkenntnis nicht in der Lage sind, das Gerät sicher zu benutzen, dürfen dieses Gerät nicht ohne Aufsicht oder Anweisung durch eine für ihre Sicherheit verantwortliche Person benutzen.
- Stellen Sie sicher, dass keine kleinen Kinder oder Haustiere in die Trommel klettern. Kontrollieren Sie daher vor dem Gebrauch die Trommel.
- Alle harten und scharfen Gegenstände wie Münzen, Sicherheitsnadeln, Nägel, Schrauben, Steine usw. können das Gerät schwer beschädigen und gehören nicht in die Maschine.
- Trocknen Sie zur Vermeidung von Brandgefahr durch zu langes Trocknen keine der folgenden Wäschestücke in dem Gerät: Kissen, Schlafdecken und ähnliche Dinge (die Wärme speichern können).
- Artikel wie Schaumgummi (Latexschaumgummi), Duschhauben, imprägnierte Textilien, gummibeschichtete Wäschestücke, Kleider oder Kissen mit Schaumgummipolster dürfen in dem Gerät nicht getrocknet werden.
- Ziehen Sie nach dem Trocknen und zum Reinigen und Warten des Gerätes immer den Netzstecker.
- Versuchen Sie unter keinen Umständen, das Gerät selbst zu reparieren. Reparaturen durch unerfahrene Personen können zu Verletzungen und schweren Funktionsstörungen führen. Wenden Sie sich an Ihren lokalen Kundendienst. Bestehen Sie immer auf Original-Ersatzteilen.
- Wäschestücke, die mit Speiseöl verschmutzt sind oder die mit Aceton, Benzin, Kerosin, Fleckentfernern, Terpentin, Wachsen und Wachsentfernern behandelt worden sind, müssen vor dem Trocknen in dem Wäschetrockner in heißem Wasser und zusätzlichem Waschmittel gewaschen werden.

- **Explosionsgefahr:** Trocknen Sie niemals Wäschestücke, die mit entflammaren Stoffen (Benzin, Spiritus, Trockenreinigungsmittel oder Ähnlichem) in Berührung gekommen sind. Da diese Stoffe flüchtig sind, besteht Explosionsgefahr. Trocknen Sie nur mit Wasser gewaschene Wäschestücke.
- **Brandgefahr:** Wäschestücke, die mit Speise- oder Pflanzenöl befleckt oder getränkt sind, stellen eine Brandgefahr dar und gehören nicht in den Wäschetrockner.
- Für Wäsche, die mit Fleckentferner behandelt wurde, muss vor dem Trocknen ein zusätzlicher Spülgang durchgeführt werden.
- Vergewissern Sie sich, dass keine Feuerzeuge oder Streichhölzer in den Taschen von Wäschestücken geblieben sind, bevor Sie die Wäsche in die Trockentrommel legen.

Warnung!

- **Brandgefahr! Wenn Sie die Trockentrommel vor dem Ende des Trockengangs anhalten müssen, entnehmen Sie bitte sofort die gesamte Wäsche und breiten Sie diese zur Wärmeableitung aus.**
- **Flusenansammlungen um den Wäschetrockner müssen vermieden werden.**
- **Stromschlaggefahr!** Spritzen Sie das Gerät nicht mit einem Wasserstrahl ab.
- Der letzte Teil eines Trocknerzyklus findet ohne Hitze statt (Abkühlzyklus), um sicherzustellen, dass die Wäsche auf einer Temperatur bleibt, bei der sie nicht beschädigt wird.
- Wäsche, die chemisch gereinigt wurde, darf nicht im Trockner getrocknet werden.
- Der Raum, in dem der Trockner aufgestellt wird, muss gut belüftet sein, damit es nicht zu einem Rückstrom von Gasen von offenem Feuer oder von anderen Geräten, die mit Brennstoffen arbeiten, in den Raum kommt.

Aufstellen

- Dieses Gerät ist schwer. Vorsicht beim Transport.
- Überzeugen Sie sich beim Auspacken, dass das Gerät nicht beschädigt ist. In

Zweifelsfällen benutzen Sie es nicht, sondern wenden Sie sich an den Kundendienst.

- Entfernen Sie vor dem ersten Gebrauch das gesamte Verpackungsmaterial. Bei Missachtung dieser Anweisung können schwerwiegende Schäden am Produkt und Sachschäden entstehen. Siehe den entsprechenden Abschnitt in der Gebrauchsanweisung.
- Der elektrische Anschluss des Gerätes darf nur von qualifizierten Elektrikern oder Fachkräften ausgeführt werden.
- Wird das Gerät auf einem Teppichboden aufgestellt, stellen Sie mit den Füßen die Höhe so ein, dass auch unter dem Gerät eine ausreichende Luftzirkulation gewährleistet ist.
- Vergewissern Sie sich nach dem Aufstellen des Gerätes, dass es nicht auf dem Netzkabel steht oder dagegen drückt.
- Wird der Trockner auf einer Waschmaschine installiert, muss der Bausatz Wasch-Trocken-Säule (Zubehör) verwendet werden.

Einsatzbereich

- Dieses Gerät ist zur Verwendung im Haushalt bestimmt. Es darf nicht für andere Zwecke, als für die es konstruiert wurde, benutzt werden.
- Trocknen Sie nur Textilien, die trocken geeignet sind. Beachten Sie die Pflegekennzeichen auf den Textiletiketten.
- Trocknen Sie keine ungewaschenen Wäschestücke im Trockner.
- Überfüllen Sie das Gerät nicht. Siehe den entsprechenden Abschnitt in der Gebrauchsanweisung.
- Tropfnasse Kleidung darf nicht in den Wäschetrockner geladen werden.
- Textilien, die mit flüchtigen Erdölzeugnissen in Kontakt gekommen sind, dürfen nicht in dem Gerät getrocknet werden. Wenn flüchtige Reinigungsflüssigkeiten verwendet wurden, müssen diese Flüssigkeiten ausgewaschen werden, bevor das Kleidungsstück in das Gerät gegeben wird.
- Ziehen Sie stets am Netzstecker, nicht am Kabel, um das Netzkabel von der Steckdose zu trennen.

- Benutzen Sie den Wäschetrockner niemals, wenn das Stromkabel, die Bedienblende, die Arbeitsplatte oder der Sockel beschädigt ist, so dass das Geräteinnere frei liegt.
- Weichspüler oder ähnliche Produkte dürfen nur entsprechend den Herstelleranweisungen benutzt werden.
- **Achtung – heiße Oberfläche** : Berühren Sie bei eingeschalteter Innenbeleuchtung nicht die Abdeckung der Glühlampe. (Betrifft nur Trockner mit Innenbeleuchtung.)

Einsatzbereich

- Dieses Gerät darf ohne Aufsicht nicht von kleinen Kindern oder Behinderten bedient werden.

Entsorgung

Das Symbol  auf dem Produkt oder seiner Verpackung weist darauf hin, dass dieses Produkt nicht als normaler Haushaltsabfall zu behandeln ist, sondern an einem Sammelpunkt für das Recycling von elektrischen und elektronischen Geräten abgegeben werden muss. Durch Ihren Beitrag zum korrekten Entsorgen dieses Produkts schützen Sie die Umwelt und die Gesundheit Ihrer Mitmenschen. Umwelt und Gesundheit werden durch falsches Entsorgen gefährdet. Weitere Informationen über das Recycling dieses Produkts erhalten Sie von Ihrem Rathaus, Ihrer Müllabfuhr oder dem Geschäft, in dem Sie das Produkt gekauft haben.

Altgeräte

Warnung!

Ziehen Sie den Netzstecker, wenn das Gerät nicht mehr verwendet wird. Schneiden Sie das Netzkabel ab und entsorgen Sie es zusammen mit dem Stecker. Entfernen Sie die Türverriegelung. Damit verhindern Sie, dass spielende Kinder sich einschließen und gefährden können.

Verpackungsmaterial

Das Verpackungsmaterial ist umweltfreundlich und wiederverwertbar. Die Kunststofftei-

- Kinder erkennen häufig nicht die Gefahren, die von elektrischen Geräten ausgehen. Kinder sollten sorgsam beaufsichtigt werden, so dass sie nicht mit dem Gerät spielen können.

Warnung!

- **Erstickungsgefahr!** Verpackungen (z.B. Folien, Polystyrol) können eine Gefahr für Kinder darstellen - halten Sie solche Materialien von Kindern fern.
- Bewahren Sie Waschmittel außer Reichweite von Kindern auf.
- Stellen Sie sicher, dass Kinder oder Haustiere nicht in die Trommel klettern.

le sind gekennzeichnet, z.B. >PE<, >PS< etc. Entsorgen Sie die Verpackungsmaterialien entsprechend ihrer Kennzeichnung bei den kommunalen Entsorgungsstellen in den dafür vorgesehenen Sammelbehältern.

Umwelttipp

- Die Wäsche wird im Trockner flauschig und weich. Weichspüler beim Waschen ist deshalb nicht nötig.
- Ihr Trockner arbeitet am wirtschaftlichsten, wenn Sie:
 - darauf achten, dass die Lüftungsschlitze im Gerätesockel immer frei sind
 - die in der Programmtabelle aufgeführten Füllmengen einhalten
 - auf gute Raumbelüftung achten
 - das Mikro- und Feinsieb nach jedem Trockengang reinigen
 - die Wäsche vor dem Trocknen ausreichend schleudern.



Der Energieverbrauch ist abhängig von der an der Waschmaschine eingestellten Schleuderdrehzahl. Je höher die Schleuderdrehzahl, umso geringer der Energieverbrauch.

Gerät aufstellen

Aufstellen der Maschine

- Aus praktischen Gründen sollte der Trockner neben der Waschmaschine aufgestellt werden.
- Der Wäschetrockner muss in einem sauberen und staubfreien Raum aufgestellt werden.
- Um das Gerät muss genügend Freiraum für die Luftzirkulation vorhanden sein. Das vordere Belüftungsgitter und die hinteren Lufteinlassgitter dürfen nicht zugestellt werden.
- Das Gerät auf festem ebenen Boden aufstellen, um Vibrationen und das Betriebsgeräusch so gering wie möglich zu halten.
- Kontrollieren Sie nach dem Aufstellen den waagrechten Stand des Gerätes mit einer Wasserwaage. Richten Sie es gegebenenfalls mit den Schraubfüßen aus.
- Die Schraubfüße dürfen nicht entfernt werden. Auf keinen Fall den Bodenabstand durch Florteppeiche, Holzleisten oder ähnliche Materialien einschränken. Der entstehende mögliche Hitzestau kann den Gerätebetrieb beeinträchtigen.

Wichtig!

- Die von dem Trockner abgegebene Warmluft kann Temperaturen bis zu 60 °C erreichen. Das Gerät darf daher nicht auf Böden aufgestellt werden, die nicht hochtemperaturbeständig sind.
- Während des Betriebs des Trockners muss die Raumtemperatur im Bereich zwischen +5° C und +35° C liegen. Andernfalls wird die Leistung des Gerätes beeinträchtigt.
- Das Gerät darf nur aufrecht stehend transportiert werden, wenn es versetzt werden muss.
- Das Gerät darf nicht hinter einer verschließbaren Tür, einer Schiebetür oder einer Tür, deren Scharnier sich an der gegenüberliegenden Seite des Scharniers des Gerätes befindet aufgestellt werden, wenn dadurch die vollständige Öffnung des Trockners nicht mehr möglich ist.

Entfernen der Transportsicherungen

 **Vorsicht!**

Entfernen Sie vor dem Gebrauch das gesamte Verpackungsmaterial.

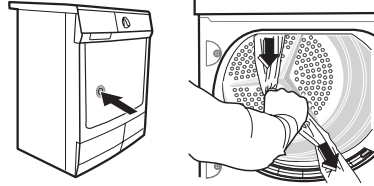

1. Öffnen Sie die Einfülltür
2. Ziehen Sie die Klebebänder innerhalb der Maschine oben von der Trommel ab.
3. Entfernen Sie den Folienschlauch und den Polystyrolblock aus dem Gerät.

Elektrischer Anschluss

Angaben über Netzspannung, Stromart und die erforderliche Absicherung sind dem Typenschild zu entnehmen. Das Typenschild ist neben der Einfüllöffnung angebracht (siehe Kapitel "Gerätebeschreibung").

Der Anschluss darf nur über eine vorschriftsmäßig installierte und geerdete Steckdose erfolgen.

 **Warnung! Der Hersteller übernimmt keinerlei Haftung für Schäden oder Verletzungen, die durch Missachtung der Sicherheitshinweise entstehen sollten.**

Falls das Netzkabel des Geräts ersetzt werden muss, lassen Sie dies durch unseren Kundendienst durchführen.

 **Warnung! Der Stecker muss nach der Aufstellung der Maschine zugänglich sein.**

Wechsel des Türanschlags

Der Türanschlag kann umgesetzt werden, um das Einlegen und Entnehmen der Wäsche zu erleichtern.

 **Warnung! Der Wechsel des Türanschlags darf nur durch Kundendienst-Fachpersonal erfolgen.**

Bitte wenden Sie sich an Ihren Kundendienst. Das Kundendienst-Fachpersonal wird den Wechsel des Türanschlags auf Ihre Kosten durchführen.

Sonderzubehör

• **Bausatz Wasch-Trocken-Säule**

Mit diesem Bausatz können Sie den Trockner mit einer Waschmaschine (60 cm breit, Frontbeladung) zu einer Platz sparenden Wasch-Trocken-Säule kombinieren. Die Waschmaschine befindet sich unten, der Trockner oben.

Lesen Sie aufmerksam die dem Bausatz beiliegende Aufstellenweisung.

i Den Bausatz können Sie vom Kundendienst oder Ihrem Fachhändler beziehen

• **Bausatz für Ableitung des Kondenswassers**

Bausatz für direkte Ableitung des Kondenswassers in ein Waschbecken, einen Siphon, einen Gully usw. Der Wasserbe-

hälter braucht nicht mehr entleert zu werden, er muss aber an seinem vorgesehene n Platz im Gerät verbleiben.

Der fixierte Schlauch muss in einer geeigneten Höhe von mindestens 50 cm bis maximal 1 m vom Boden verlegt werden und darf nicht gebogen werden. Falls möglich, den Ablaufschlauch kürzen.

Lesen Sie aufmerksam die dem Bausatz beiliegende Aufstellenweisung.

i Den Bausatz können Sie vom Kundendienst oder Ihrem Fachhändler beziehen

• **Sockel mit Schublade**

Bausatz, mit dem der Trockner auf eine optimale Arbeitshöhe angehoben werden kann. Die Schublade fungiert als zusätzlicher Stauraum (z. B. für Wäsche).

Lesen Sie aufmerksam die dem Bausatz beiliegende Aufstellenweisung.

i Den Bausatz können Sie vom Kundendienst oder Ihrem Fachhändler beziehen

Gerätebeschreibung

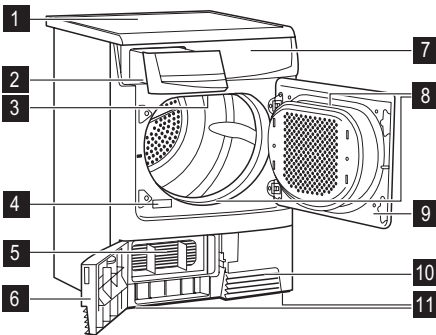

- 1** Arbeitsplatte
- 2** Wasserbehälter
- 3** Trommelbeleuchtung
- 4** Typenschild
- 5** Wärmetauscher
- 6** Tür des Wärmetauschers
- 7** Bedienblende
- 8** Flusenfilter
- 9** Einfülltür
- 10** Lüftungsschlitze
- 11** Einstellbare FüÙe

Bedienblende

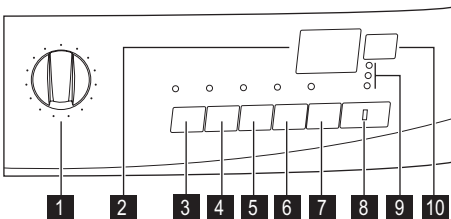

1 Programm-Wahlschalter und Ein-/Aus-Schalter

- 2** Display
- 3** + INTENSIV-Taste
- 4** SCHON-Taste
- 5** + EXTRA KNITTERSCHUTZ-Taste
- 6** SIGNAL-Taste
- 7** ZEIT-Taste
- 8** START/PAUSE-Taste
- 9** Display-Anzeigen zur Reinigung und Pflege
- **K** Wärmetauscher

-  Filter
-  Behälter voll

10  STARTZEITVORWAHL-Taste



Display-Anzeigen

















SYMBOL	BESCHREIBUNG
2 . 3 0	Restzeitanzeige (Dauer des Zeitprogramms, Dauer der Startverzögerung)
	Kindersicherung
	Knitterschutzphase
E r r	Fehler, falsche Auswahl

Vor der ersten Inbetriebnahme



Reinigen Sie die Trommel des Trockners mit einem feuchten Tuch oder führen Sie ein kurzes Trockenprogramm (30 MIN) mit feuchter Wäsche aus, um alle fertigungsbedingten Rückstände aus der Trommel zu entfernen.

1. Drehen Sie den Programm-Wahlschalter auf  ZEIT.
2. Drücken Sie die Taste  START/PAUSE.

Programmübersicht

Programme	Max. Beladung (Trockengewicht)	Zusatz- funktio- nen/Optio- nen	Textilien/Wäscheart	Pflegesymbole
 BAUMWOLLE  + EXTRATRO- CKEN	6 kg	alle ¹⁾ außer 	Intensives Trocknen von dicken oder mehrlagigen Textilien wie z. B. Frotteehandtüchern, Bademänteln.	 
 BAUMWOLLE  STARKTRO- CKEN	6 kg	alle ¹⁾ außer 	Intensives Trocknen von dicken oder mehrlagigen Textilien wie z. B. Frotteehandtüchern, Bademänteln.	 
 BAUMWOLLE  SCHRANKTRO- CKEN ²⁾	6 kg	alle ¹⁾ außer 	Intensives Trocknen von gleichmäßig dicken Textilien wie z. B. Frotteehandtüchern, Strickwaren, Handtüchern.	 
 BAUMWOLLE  LEICHTTRO- CKEN ²⁾	6 kg	alle ¹⁾ außer 	Für dünne Textilien, die noch gebügelt werden müssen, z. B. Strickwaren, Baumwollhemden.	 
 BAUMWOLLE  BÜGELTRO- CKEN ²⁾	6 kg	alle ¹⁾ außer 	Für dünne Textilien, die noch gebügelt werden müssen, z. B. Strickwaren, Baumwollhemden.	 

Programme	Max. Beladung (Trockengewicht)	Zusatz- funktio- nen/Optio- nen	Textilien/Wäscheart	Pflegekennzeichen
 SYNTHETIK  EXTRATROCKNEN	3 kg	alle ¹⁾ außer 	Intensives Trocknen von dicken oder mehrlagigen Textilien wie z. B. Pullover, Bett-, Tischwäsche.	
 SYNTHETIK  SCHRANKTROCKNEN ²⁾	3 kg	alle ¹⁾ außer 	Für dünne Textilien, die nicht gebügelt werden müssen, z. B. bügelfreie Hemden, Tischwäsche, Babykleidung, Socken, Damenunterwäsche mit Korsettstangen oder Drahteinlagen.	
 SYNTHETIK  BÜGELTROCKNEN	3 kg	alle ¹⁾ außer 	Für dünne Textilien, die noch gebügelt werden müssen, z. B. Strickwaren, Baumwollhemden.	
 ZEIT	6 kg	  +  	Zum weiteren Trocknen einzelner Wäschestücke.	
 LEICHTBÜGELN	1 kg (oder 5 Hemden)	  +  	Sonderprogramm mit Knitterschutz für pflegeleichte Textilien wie Hemden und Blusen, das das Bügeln erheblich erleichtert. Das Ergebnis hängt von der Art und der Qualität der Textilien ab. Legen Sie die Textilien sofort nach dem Schleudern in den Trockner und entnehmen Sie die Textilien sofort nach dem Trocknen und hängen Sie sie auf Kleiderbügel.	
 MIX	3 kg	 ⁴⁾  +  	Zum Trocknen von Textilien aus Baumwolle und Kunstfasern bei niedriger Temperatur.	
 VORHÄNGE	2 kg	 ⁴⁾  +  	Spezialprogramm für Gardinen "SCHRANKTROCKNEN"	
 BABY	2 kg	  +  	„Babyzyklus“ ist ein Sonderprogramm für Strampelhöschen, die „tragefertig“ getrocknet werden.	
 AUFFRISCHEN	1 kg		Sonderprogramm zum Auffrischen oder schonenden Reinigen von Textilien mit handelsüblichen Trockenreinigungsmitteln.	

1) Das Programm  SCHON kann nicht zusammen mit  INTENSIV gewählt werden.

2) Gemäß IEC61121



3) Wählen Sie  die Option SCHON





4) Auto

Sortieren und Vorbereiten der Wäsche

Sortieren der Wäsche

- Sortieren nach Gewebeat:

- Baumwolle/Leinen für Programme in der  BAUMWOLLE-Programmgruppe.
- Mischgewebe und pflegeleichte Wäsche für Programme in der  SYNTHETIK-Programmgruppe.
- Sortieren nach Pflegekennzeichen: Die Pflegekennzeichen bedeuten:

	Trocknen im Wäschetrockner grundsätzlich möglich
	Trocknen mit normaler Temperatur
	Trocknen mit niedriger Temperatur (drücken Sie die  SCHON-Taste.)
	Trocknen im Wäschetrockner nicht möglich.

Wichtig! Trocknen Sie keine Textilien in dem Gerät, die den Angaben auf dem Pflegekennzeichen zufolge nicht trocknergeeignet sind. In diesem Gerät können alle Wäschestücke getrocknet werden, die entsprechend den Pflegekennzeichen trocknergeeignet sind.

- Trocknen Sie neue farbige Textilien nicht zusammen mit hellen Wäschestücken. Die Textilien könnten abfärben.
- Trocknen Sie Trikotwäsche und Strickwaren nicht mit dem Programm  + EXT-RATROCKEN. Die Textilien könnten einlaufen!

Vorbereiten der Wäsche

- Um Wäscheknäuel zu verhindern: Reißverschlüsse schließen, Kopfkissenbezüge zuknöpfen, lose Gürtel oder Bänder (z. B. von Schürzen) zusammenbinden.

Täglicher Gebrauch

Einschalten des Gerätes

Drehen Sie den Programm-Wahlschalter auf ein beliebiges Programm. Das Gerät schaltet sich ein. Die Trommelbeleuchtung ist beim Öffnen der Tür eingeschaltet und beleuchtet das Innere der Trommel.

- Taschen leeren. Metallteile entfernen (z. B. Büroklammern, Sicherheitsnadeln).
- Gefütterte Kleidung nach links wenden (z. B. sollte bei mit Baumwolle gefütterten Anoraks die Baumwollschicht außen liegen). Diese Gewebe trocknen dann besser.

Wichtig! Überfüllen Sie das Gerät nicht. Beachten Sie die maximal erlaubte Wäschemenge.

Wäschegewichte

Wäschart	Gewicht
Bademantel	1.200 g
Windeln	100 g
Bettbezug	700 g
Bettlaken	500 g
Kissenbezug	200 g
Tischtuch	250 g
Frottierhandtuch	200 g
Geschirrtuch	100 g
Nachthemd	200 g
Damenunterwäsche	100 g
Arbeitshemd	600 g
Arbeitshemd	200 g
Herrenschlafanzug	500 g
Bluse	100 g
Herrunterwäsche	100 g

Betrieb

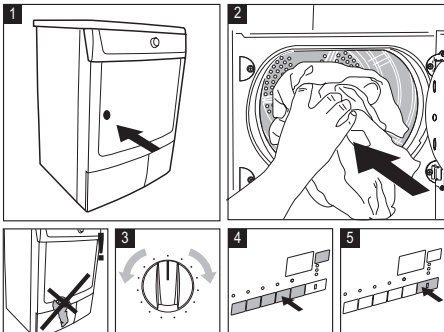

INTENSIV

Wenn die Wäsche nach dem Standard-Trocknungsprogramm immer noch feucht ist, können Sie die Trocknungsergebnisse durch die Intensiv-Funktion verbessern.

SCHON

Sanftes Trocknen mit reduzierter Hitze für empfindliches Gewebe und temperaturempfindliche Textilien (z. B. Acryl, Viskose), die auf dem Pflegeticket gekennzeichnet sind mit:

+ EXTRA KNITTERSCHUTZ

Diese Funktion verlängert die Knitterschutzphase auf insgesamt 90 Minuten. Die Wäsche bleibt dadurch locker und knitterfrei.

SIGNAL

Akustische Bestätigung für:

- Programmende
- Beginn und Ende der Knitterschutzphase
- Unterbrechung der Phase
- Fehler

ZEIT

Nach der Einstellung des ZEIT-Programms können Sie eine Programmdauer von 10 Minuten bis 2 Stunden in 10-Minuten-Schritten wählen.

STARTZEITVORWAHL

Ermöglicht die Startverzögerung eines Trockenprogramms um minimal 30 Minuten bis maximal 20 Stunden. Drücken Sie die Taste STARTZEITVORWAHL mehrmals, bis die gewünschte Zeitvorwahl auf dem Display angezeigt wird.

Einstellen der Kindersicherung

Die Kindersicherung soll ein versehentliches Starten, Verändern oder Löschen eines Pro-

gramms verhindern. Die Kindersicherung sperrt alle Tasten und den Programm-Wahlschalter. Zur Aktivierung oder Deaktivierung der Kindersicherung halten Sie die Tasten INTENSIV und SCHON 5 Sekunden lang gleichzeitig gedrückt.

Das Symbol wird auf dem Display angezeigt und gibt an, dass die Kindersicherung aktiv ist.

Jede Änderung der Trocknungsparameter erfordert die Deaktivierung der Kindersicherung.

In der letzten Phase des Trocknungszyklus kann die Kindersicherung nicht deaktiviert werden.

Starten des Programms

Drücken Sie die Taste Start/Pause. Das Programm läuft an.

Der Programmablauf wird durch den Ablauf der Trockenzeit auf dem LCD-Display angezeigt.

Ändern eines Programms

Löschen Sie zum Ändern eines laufenden Programms zunächst das Programm, indem Sie den Programm-Wahlschalter auf die Position AUS drehen. Wählen Sie danach das neue Programm und drücken Sie die Taste START/PAUSE.

Nach dem Programmstart kann ein Programm nicht mehr direkt geändert werden. Wenn Sie den Programm-Wahlschalter während des Programmablaufs trotzdem auf ein anderes Programm drehen, beginnen die Programmablauf-Anzeige und die Wartungsanzeige zu blinken. Wenn eine Optionstaste (außer der SIGNAL-Taste) gedrückt wird, erscheint auf dem Display. Dies wirkt sich jedoch nicht auf das Trockenprogramm aus (Wäscheschutz).

Programmende / Entnehmen der Wäsche

Nach dem Ende des Trockenprogramms wird auf dem Display das Knitterschutzsymbol eingeblendet und blinkt ebenso wie die Warnlampen: FILTER und BEHÄLTER. Wenn die SIGNAL-Taste gedrückt wurde, ertönt für ca. eine Minute ein unterbrochenes akustisches Signal.

i Dem Trockenvorgang folgt automatisch ein 30 Minuten dauerndes Knitterschutzprogramm. Die Trommel dreht sich in dieser Phase in kurzen Abständen. Die Wäsche bleibt dadurch locker und knitterfrei. Die Wäsche kann während des Knitterschutzprogramms jederzeit entnommen werden. Die Wäsche sollte jedoch spätestens nach dem Ende des Knitterschutzprogramms entnommen werden, um Knitterbildung zu vermeiden.

1. Öffnen Sie die Tür.

- Entfernen Sie die Flusen vom Mikrofeinfilter, bevor Sie die Wäsche entnehmen. Am besten funktioniert das mit angefeuchteter Hand. (Siehe Kapitel „Wartung und Reinigung“.)
- Entnehmen Sie die Wäsche.
- Drehen Sie den Programm-Wahlschalter auf Aus.
- Schließen Sie die Tür.

Nach jedem Trockengang

- Die Filter reinigen.
- Den Kondensatbehälter entleeren.

Reinigung und Pflege

Flusensieb reinigen

Die Siebe sammeln die Flusen, die sich beim Trocknen absetzen. Die Flusensiebe (Mikrofein- und Flusensieb) müssen nach jedem Trockengang gereinigt werden, um einen einwandfreien Betrieb des Trockners zu gewährleisten.

! **Vorsicht!** Benutzen Sie den Trockner nie ohne oder mit beschädigtem oder verstopftem Flusensieb.

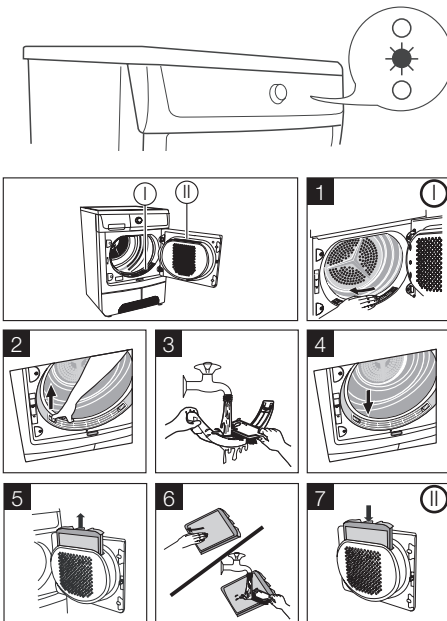

Türdichtung reinigen.

Wischen Sie die Türdichtung sofort nach dem Ende des Trockengangs mit einem feuchten Tuch ab.

Entleeren des Kondensatbehälters

Der Kondensatbehälter muss nach jedem Trockengang entleert werden.

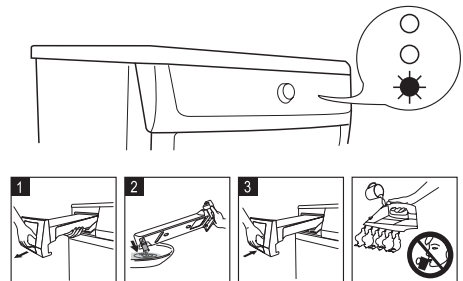

! **Vorsicht!** Das Kondenswasser ist kein Trinkwasser und nicht für die Zubereitung von Lebensmitteln geeignet.

i Falls das Programm wegen des vollen Behälters abgebrochen wurde: Drücken Sie die Taste Start/Pause, um das Trocknprogramm fortzusetzen.

Kondensor reinigen

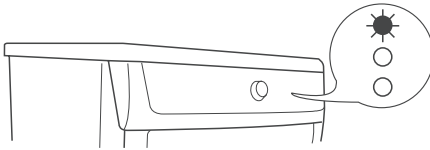

Wichtig!

- Betreiben Sie den Trockner niemals ohne den Kondensor.
- Ein verstopfter Kondensor verursacht eine Erhöhung des Energieverbrauchs durch Verlängerung des Trockengangs und führt zu Schäden am Trockner.
- Verwenden Sie für die Reinigung keine scharfen Gegenstände.

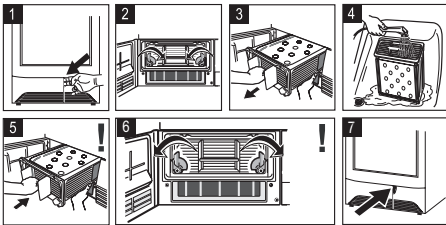

Metallschwämmchen zum Reinigen der Trommel.

- i** Kalk im Wasser und Rückstände von Waschmitteln bilden einen kaum sichtbaren Belag auf der Innenseite der Trommel. Der Trockengrad der Wäsche kann daher beim Trocknen nicht mehr zuverlässig festgestellt werden. Die Wäsche ist beim Entnehmen aus dem Trockner feuchter als erwartet.

Wischen Sie mit einem üblichen Haushaltsreinigungsmittel (z. B. Reiniger auf Essigbasis) die Innenseite der Trommel und die Trommelrippen ab.

Reinigen von Bedienblende und Gehäuse

- !** **Vorsicht!** Vorsicht! Verwenden Sie zum Reinigen des Gehäuses keine Möbelpoliermittel oder andere aggressive Reinigungsmittel.

Wischen Sie mit einem feuchten Tuch die Bedienblende und das Gehäuse ab.

Reinigen der Trommel

- !** **Vorsicht!** Vorsicht! Benutzen Sie keine Scheuermittel oder

Was tun, wenn...

Kleine Störungen selbst beheben

Problem ¹⁾	Mögliche Ursache	Abhilfe
Trockner läuft nicht.	Trockner nicht an der Stromversorgung angeschlossen.	Netzstecker in die Steckdose stecken. Sicherung der Hausinstallation kontrollieren.
	Einfülltür offen.	Schließen Sie die Tür des Trockners.
	Die Taste START PAUSE wurde nicht gedrückt.	Drücken Sie die Taste START/PAUSE.
Nicht zufriedenstellende Trockenergebnisse.	Falsches Programm eingestellt.	Stellen Sie ein geeignetes Programm ein. ²⁾
	Flusenfilter verstopft.	Flusenfilter reinigen. ³⁾
	Wärmetauscher verstopft.	Wärmetauscher reinigen. ³⁾
	Max. Wäschemenge überschritten.	Maximale Füllmenge beachten.
	Lüftungsgitter bedeckt.	Lüftungsgitter am Geräteboden freilegen.
	Rückstände in der Trommel.	Reinigen Sie die Innenfläche der Trommel.
Hohe Wasserhärte.	Geeignete Wasserhärte einstellen. ⁴⁾	

Einfülltür schließt nicht.	Filter nicht eingerastet.	Feinfilter einsetzen und/oder Grobfilter einrasten.
Err (Fehler) auf dem LCD-Display. ⁵⁾	Versuch, die Parameter nach dem Programmstart zu ändern.	Schalten Sie den Trockner aus und wieder ein. Stellen Sie die erforderlichen Parameter ein.
Keine Innenbeleuchtung.	Programm-Wahlschalter in Position AUS.	Drehen Sie ihn auf BELEUCHTUNG (falls vorhanden) oder auf ein anderes Programm.
	Lampe durchgebrannt.	Lampe ersetzen (siehe nächsten Abschnitt).
Ungewöhnlicher Zeitablauf im LCD-Display ⁵⁾	Die voraussichtliche Programmdauer wird errechnet unter Berücksichtigung von: Typ, Menge und Feuchtigkeitsgehalt der Wäsche.	Automatischer Vorgang - kein Gerätefehler.
Programm nicht aktiv.	Wasserbehälter voll.	Wasserbehälter leeren ³⁾ , drücken Sie die Taste START/PAUSE.
Trockengang zu kurz	Kleine Wäschemenge./Wäsche für das ausgewählte Programm zu trocken.	Zeitprogramm oder höhere Trocknungsstufe wählen (z. B. EXTRATROCKEN).
Trockengang zu lang ⁶⁾	Flusenfilter verstopft.	Flusenfilter reinigen.
	Wäschemenge zu groß.	Maximale Füllmenge beachten.
	Wäsche unzureichend geschleudert.	Wäsche entsprechend schleudern.
	Besonders hohe Raumtemperatur - keine Gerätestörung.	Falls möglich, die Raumtemperatur senken.

1) Bei einer Fehlermeldung im LCD-Display (z.B.: **E51**) - nur bei Trocknern mit LCD-Display): Schalten Sie den Trockner aus und wieder ein. Stellen Sie ein Programm ein. Drücken Sie die Taste START/PAUSE. Funktioniert das Gerät immer noch nicht? - benachrichtigen Sie den lokalen Kundendienst unter Angabe des Fehlercodes.

2) Beachten Sie die Programmempfehlung - siehe den Abschnitt *Programmübersicht* .

3) Siehe den Abschnitt *Reinigung und Pflege* .

4) Siehe den Abschnitt *Programmiermöglichkeiten* .

5) (Nur bei Trocknern mit LCD-Display.)

6) Hinweis: Nach etwa 5 Stunden wird der Trockengang automatisch abgebrochen (siehe den Abschnitt *Ende des Trockenprogramms*).

Technische Daten



Parameter	Wert
Höhe x Breite x Tiefe	85 x 60 x 58 cm
Trommelvolumen	108 l
Tiefe bei geöffneter Einfülltür	109 cm
Höhenverstellbarkeit	1,5 cm
Leergewicht	ca. 40 kg
Füllmenge (je nach Programm) ¹⁾	max. 6 kg
Anschlussspannung	230 V
Erforderliche Absicherung	10 A
Gesamte Leistungsaufnahme	2350 W

Parameter	Wert
Energie-Effizienzklasse	C
Energieverbrauch (6 kg Baumwolle, vorgeschleudert mit 1000 U/min) ²⁾	3,8 kWh
Durchschnittlicher Energieverbrauch/Jahr	302,5 kWh
Verwendung	Haushalt
Zulässige Umgebungstemperatur	+ 5 °C bis + 35 °C

Verbrauchswerte

Die Verbrauchswerte wurden unter Standardbedingungen ermittelt. Sie können unter Haushaltsbedingungen unterschiedlich sein.

Programm	Energieverbrauch in kWh/durchschnittl. Trockenzzeit in Min.
BAUMWOLLE SCHRANKTROCKEN ³⁾	3.8 / 125 (6 kg, vorgeschleudert mit 1000 U/Min) 3,40 (6 kg, vorgeschleudert mit 1200 U/Min) 3,30 (6 kg, vorgeschleudert mit 1400 U/Min) 2,50 (6 kg, vorgeschleudert mit 1800 U/Min)
BAUMWOLLE BÜGELTROCKEN ³⁾	3.0 / 100 (6 kg, vorgeschleudert mit 1000 U/Min)
SYNTHETIK SCHRANKTROCKEN ³⁾	1.35 / 50 (3 kg, vorgeschleudert mit 1200 U/Min)

1) In einigen Ländern können die Angaben zur Füllmenge aufgrund unterschiedlicher Messmethoden abweichen.

2) gemäß EN 61121

3) Hinweise für Prüfinstitute: Programm ist nach EN 61121 zu prüfen.

Programmiermöglichkeiten

Einstellung	Vorgehen
SIGNAL dauerhaft deaktivieren	<ol style="list-style-type: none"> Drehen Sie den Programm-Wahlschalter auf ein beliebiges Programm. Halten Sie gleichzeitig die Tasten SCHON und + EXTRA KNITTERSCHUTZ etwa 5 Sekunden lang gedrückt. Der Summer ist standardmäßig deaktiviert.
Wasserhärte <i>Wasser enthält unterschiedliche Mengen an Kalk und Mineralsalzen, die je nach geografischem Standort variieren und somit zu unterschiedlichen Leitfähigkeitswerten führen. Beträchtliche Abweichungen der Leitfähigkeit des Wassers von den werkseitig voreingestellten Werten können die Restfeuchte der Wäsche nach der Trocknung leicht beeinflussen. Sie können die Empfindlichkeit des Feuchtigkeitssensors entsprechend den Leitfähigkeitswerten wie folgt einstellen.</i>	<ol style="list-style-type: none"> Drehen Sie den Programm-Wahlschalter auf ein beliebiges Programm. Halten Sie gleichzeitig die Tasten + EXTRA KNITTERSCHUTZ und START/PAUSE etwa 5 Sekunden lang gedrückt. Die aktuelle Einstellung wird auf dem Display angezeigt: <ul style="list-style-type: none"> geringe Leitfähigkeit < 300 Mikro S/cm mittlere Leitfähigkeit 300 - 600 Mikro S/cm hohe Leitfähigkeit > 600 Mikro S/cm Drücken Sie die Taste START/PAUSE mehrmals hintereinander, bis die gewünschte Stufe angezeigt wird. Um die Einstellungen zu speichern, drücken Sie gleichzeitig die Tasten + EXTRA KNITTERSCHUTZ und START/PAUSE oder drehen Sie den Programmwähler auf O in die Position AUS.

Hinweise für Prüfinstitute

Von den Prüfinstituten zu prüfende Parameter:

- Energieverbrauch (Korrektur entsprechend Feuchtegrad) beim Programm BAUMWOLLE SCHRANKTROCKEN bei Standardbeladung.
- Energieverbrauch (Korrektur entsprechend Feuchtegrad) beim Programm BAUMWOLLE SCHRANKTROCKEN bei halber Beladung.
- Feuchtegrad (beim Programm BAUMWOLLE SCHRANKTROCKEN, BAUM-

WOLLE BÜGELTROCKEN und MISCHGEWEBE SCHRANKTROCKEN)

- Kondensationseffizienz (Korrektur entsprechend Feuchtegrad) beim Programm BAUMWOLLE SCHRANKTROCKEN bei Standardbeladung und halber Beladung
Alle Programme sind nach IEC 61121 (Wäschetrockner für den Hausgebrauch; – Verfahren zur Messung der Gebrauchseigenschaften) zu prüfen:

