

Sensorfeld

1. Display
2. Ein/Aus
3. Ofenfunktion oder Koch-Assistent
4. Mikrowellen-Funktion
5. Temperaturwahl
6. Navigation
7. Sensor OK - bestätigt die Auswahl
8. Zurücktaste - öffnet das Hauptmenü
9. Uhrzeit und zusätzliche Funktionen
10. Kurzzeit-Wecker

Ein/Aus

Einmal drücken – das Gerät wird eingeschaltet.

Ofenfunktionen Koch-Assistent

Ein- oder zweimal drücken - eine Ofenfunktion oder die Funktion Koch-Assistent wird eingeschaltet. Drei Sekunden gedrückt halten - die Backofenlampe wird ein- oder ausgeschaltet.

Schnellaufheizung

Einmal drücken - die Temperatur des eingeschalteten Geräts wird überprüft. Drei Sekunden gedrückt halten, um die „Schnellaufheizung“ ein- oder auszuschalten.

Mikrowellen-Funktion

Einmal drücken - die Mikrowellen-Funktion wird eingeschaltet. Sie können diese auch nach dem Ausschalten des Geräts einstellen.

OK/Mikrowellen-Schnellstart

Einmal drücken - der Mikrowellen-Schnellstart wird aktiviert. Wird die Taste während des Mikrowellenbetriebs gedrückt, verlängert sich die Zeit um 30 Sek.

Zurücktaste - öffnet das Hauptmenü

Einmal drücken - eine Ebene zurück im Menü. Drei Sekunden gedrückt halten, um das Hauptmenü anzuzeigen.

Einmal drücken

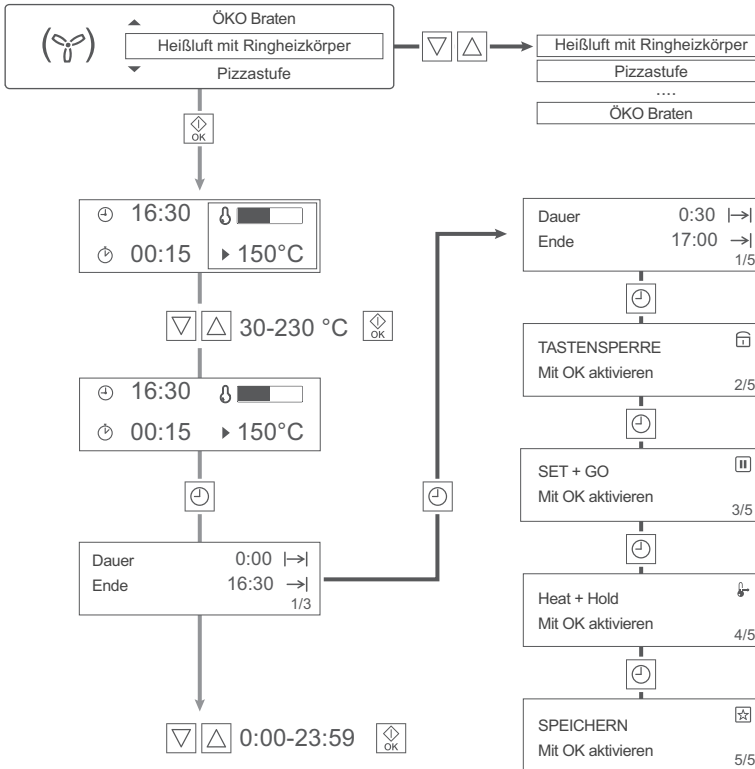

Ofenfunktionen

-  Heißluft mit Ringheizkörper
-  Pizzastufe
-  Bio-Garen
-  Ober-/Unterhitze
-  Tiefkühlgerichte
-  Heißluftgrillen
-  Grillstufe 2
-  Grillstufe 1
-  Warmhalten
-  Auftauen
-  Unterhitze
-  Gärstufe
-  Brot Backen
-  Überbacken
-  Einkochen
-  Dörren
-  Teller wärmen
-  ÖKO Braten



Zweimal drücken

3s

☼
☼
☼

Süßspeisen
Aufwärts: Auftauern
Abwärts: Garen/Schmelzen



Auftauen
Garen/Schmelzen
.....
Süßspeisen



Fisch auftauen
Geflügel auftauen
.....
Brot auftauen



☼
☼
☼

Zurück
Aufwärts: Fisch auftauen
Abwärts: Geflügel auftauen



⊕ 16:30 ⊖ [Progress bar]
⌚ 01:45 ⚖ 1.0 kg

▽ ▲ 1-3 kg OK

⊕ 16:30 ⊖ [Progress bar]
⌚ 01:45 ⚖ 1.0 kg



Dauer 3:00 |→|
Ende 19:30 →| 1/5

▽ ▲ 0:00-23:59 OK

TASTENSPERRE
Mit OK aktivieren 2/5



SET + GO
Mit OK aktivieren 3/5



Heat + Hold
Mit OK aktivieren 4/5



SPEICHERN
Mit OK aktivieren 5/5



Auftauen

Fisch auftauen
Geflügel auftauen
Fleisch auftauen
Brot auftauen

Garen/Schmelzen

Gemüse, frisch
Gemüse, gefroren
Zwiebeln dünsten
Pellkartoffeln
Reis
Schokolade schmelzen
Butter schmelzen

Schwein/Kalb

Schweinebraten
Kalbsbraten
Ossobuco
Kalbshaxe
Hackbraten mit Kräutern
Schweinerücken gefüllt

Rind/Wild/Lamm

Rinderschmorbraten
Reh/Hirschbraten
Hasenbraten
Kaninchen in Senf
Wildschwein
Lammbraten
Lammkeule

Geflügel

Hähnchen, ganz
Pute, ganz
Hähnchenschlegel
Coq au Vin
Hähnchenflügel
Hähnchen, 2 halbe
Hähnchen, gefüllt
Ente à l'orange
Ente, ganz
Gans, ganz
Pute, ganz

Fisch

Fischfilet in Rahmsoße
Fisch, gedünstet
Rotzungen Röllchen
Fischfilet
Fischfilet, gefroren

Kuchen

Apfelwähe
Zitronenkuchen
Karottenkuchen
Hefezopf
Gugelhupf
Brownies
Muffins
Bisquitboden
Savarin-Kuchen
Streuselkuchen

Schwedischer Kuchen
Apfelkuchen, fein
Mandelkuchen
Apfelstrudel, gefroren
Käsekuchen
Früchtekuchen
Obst-Tarte

Pizza/Quiche/Brot

Pizza
Pizza American, gefroren
Pizza, gekühlt
Pizza, gefroren
Pizzasnacks, gefroren
Zwiebelkuchen
Quiche Lorraine
Käsewähe
Börek
Piroggen
Weißbrot
Bauernbrot
Butterzopf
Brot/Brötchen
Brot/Brötchen, gefroren

Auflauf/Gratin

Champignons, gefüllt
Tomaten, gefüllt
Kartoffel-Zucchini-Gratin
Käseauflauf
Lauch-Schinken-Auflauf
Cannelloni, gefüllt

Kartoffelgratin
Gemüsespätzle
Nudel-Auflauf
Rindfleischauflauf
Lasagne
Lasagne/Cannelloni, gefr.
Moussaka
Fränk. Kloßpfanne
Pommes Frites
Rösti
Kroketten

Süßspeisen

Aprikosencreme
Amaretto-Pfirsiche