

INSTRUCCIONES PARA EL USO

y Instalación empotrada

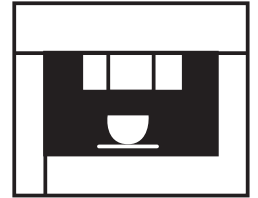

ES

EKV6750.OJ



Küppersbusch

Lesen Sie unbedingt die Gebrauchsanleitung und den Montageplan vor Aufstellung, Installation sowie Inbetriebnahme.

Please read the users and installation instructions carefully before installation of the appliance and before starting to use it.

Service und Kundendienst

Telefon: 0209 – 401 631

Email: kundendienst@kueppersbusch.de

Küppersbusch
FÜR KÜCHEN MIT STIL

ÍNDICE

INTRODUCCIÓN	3
Símbolos utilizados en las instrucciones.....	3
Letras entre paréntesis.....	3
Problemas y reparaciones	3
SEGURIDAD	3
Advertencias fundamentales para la seguridad	4
Uso conforme a su destino	4
Instrucciones para el uso.....	4
DESCRIPCIÓN DEL APARATO	4
Descripción del aparato	4
Descripción del panel de mandos.....	4
Descripción del recipiente de la leche y de los accesorios	4
OPERACIONES PRELIMINARES	4
Control del transporte.....	4
Instalación del aparato.....	4
Conexión del aparato	4
INSTALACIÓN EMPOTRADA	5
PRIMERA PUESTA EN MARCHA DEL APARATO	6
ENCENDIDO Y PRECALENTAMIENTO	6
PREPARACIÓN DEL CAFÉ (UTILIZANDO CAFÉ EN GRANOS)	6
MODIFICAR LA CANTIDAD DE CAFÉ EN LA TAZA	7
REGULAR EL MOLINILLO DE CAFÉ	7
PREPARACIÓN DEL CAFÉ ESPRESSO CON EL CAFÉ PRE-MOLIDO (EN LUGAR DE LOS GRANOS)	7
PRODUCCIÓN DE AGUA CALIENTE	7
MODIFICAR LA CANTIDAD DE AGUA CALIENTE	7
PREPARACIÓN DEL CAPPUCCINO	7
MODIFICAR LA CANTIDAD DE LECHE Y DE CAFÉ PARA EL CAPUCHINO	8
Modificar la cantidad de leche	8
Modificar la cantidad de café	8
LIMPIEZA	8
Limpieza de la cafetera	8
Limpieza del contenedor de residuos café.....	8
Limpieza de la bandeja recogegotas	8
Limpieza del depósito del agua.....	8
Limpieza de las boquillas del erogador	8
Limpieza del embudo para echar el café pre-molido.....	8
Limpieza del interior de la cafetera	8
Limpieza de la unidad infusiones	8

Limpieza del recipiente de la leche	9
MODIFICAR Y CONFIGURAR LOS PARÁMETROS DEL MENÚ	9
Elección del idioma	9
Aclarado	9
Modificar la duración del encendido	9
Programación de la hora	10
Programación de la hora de inicio automático	10
Modificar la temperatura del café	10
Programación de la dureza del agua	10
Programación café	10
Programación capuchino	10
Programación agua.....	10
Descalcificación.....	10
Restablecimiento de las programaciones de la fábrica (reset)	10
Estadística	10
Advertencia acústica	11
Ajuste contraste	11
APAGADO DEL APARATO	11
DATOS TÉCNICOS	11
MENSAJES MOSTRADOS EN EL DISPLAY	11
SOLUCIÓN DE LOS PROBLEMAS	12
RECETAS	13

INTRODUCCIÓN

Le damos las gracias por haber elegido la cafetera automática para café y capuchino. Esperamos que su nuevo aparato le satisfaga.

De dedique unos minutos para leer estas instrucciones para el uso.

De esta forma evitará correr riesgos o causar desperfectos a la cafetera.

Símbolos utilizados en las instrucciones

Las advertencias importantes se indican con estos símbolos.

Debe respetar rigurosamente estas advertencias.

Si no se respetan las indicaciones facilitadas, se pueden provocar descargas eléctricas, graves lesiones, quemaduras, incendios o desperfectos al aparato.



¡Peligro!

El incumplimiento puede ser o es la causa de lesiones provocadas por descargas eléctricas con peligro para la vida.



¡Atención!

El incumplimiento puede ser o es la causa de lesiones o de desperfectos al aparato.



¡Peligro de quemaduras!

El incumplimiento puede ser o es la causa de quemaduras o de ustiones.



Nota Bene:

Este símbolo destaca consejos e información importantes para el usuario.

Letras entre paréntesis

Las letras entre paréntesis corresponden a la leyenda contenida en la Descripción del aparato (pág. 3).

Problemas y reparaciones

Si se plantean problemas, intente en primer lugar solucionarlos siguiendo las advertencias contenidas en los párrafos "Mensajes mostrados en el display" y "Solución de los problemas". Si éstas no fuesen eficaces o para obtener aclaraciones más detalladas, le aconsejamos ponerse en contacto con la asistencia clientes llamando al número facilitado en la hoja "asistencia clientes". Si su país no aparece entre los enumerados en la hoja, llame al número indicado en la garantía. Para las reparaciones, póngase en contacto exclusivamente con la Asistencia Técnica. Las direcciones están en el certificado de garantía entregado con la cafetera

SEGURIDAD

Advertencias fundamentales para la seguridad

El aparato no puede ser utilizado por personas (incluso los niños) con las capacidades físicas, sensoriales o mentales reducidas o con falta de experiencia y de conocimiento, a menos que estén vigiladas o hayan sido instruidas para el uso seguro del aparato por una persona responsable de su seguridad.

Vigile a los niños para asegurarse de que no jueguen con el aparato.

La limpieza y el mantenimiento que debe ser efectuado por el usuario no debe ser realizado por niños que no estén bajo vigilancia.

No sumerja nunca la máquina en el agua durante la limpieza.

Este aparato está destinado exclusivamente al uso doméstico. No se contempla su uso en: entornos usados como cocina para el personal de tiendas, oficinas y otras áreas de trabajo, casas rurales, hoteles, moteles y otras estructuras de hospedaje, particulares que alquilan habitaciones.

Si la clavija o el cable de alimentación se estropean, los deberá sustituir exclusivamente la Asistencia técnica para evitar riesgos.

SOLO PARA LOS MERCADOS EUROPEOS:

Este aparato puede ser utilizado por niños a partir de 8 años si están vigilados o si han recibido las instrucciones relativas al uso seguro del aparato y comprenden los peligros que este conlleva. Las operaciones de limpieza y de mantenimiento del usuario no deben ser efectuadas por niños a menos que estos tengan más de 8 años y actúen bajo vigilancia. Mantenga el aparato y el cable de alimentación fuera del alcance de niños menores de 8 años.

El aparato puede ser utilizado por personas con capacidades físicas, sensoriales o mentales reducidas o con falta de experiencia y de conocimiento si están vigiladas o si han recibido instrucciones relativas al uso seguro del aparato y han comprendido los peligros que este conlleva.

Los niños no deben jugar con el aparato.

Desconecte siempre el aparato de la alimentación si queda sin vigilancia y antes de montarlo, desmontarlo o limpiarlo.



Las superficies que llevan este símbolo se calientan durante el uso (el símbolo solo está presente en algunos modelos).



¡Peligro! El aparato funciona con corriente eléctrica, respete las siguientes advertencias de seguridad:

- No toque el aparato con las manos mojadas.
- No toque la clavija con las manos mojadas.
- Asegúrese de poder acceder libremente siempre al enchufe de corriente utilizado, porque es el único modo para desenchufar la cafetera si es necesario.
- Aferre directamente la clavija para desenchufarla de la corriente. No tire nunca del cable porque podría estropearlo.
- Presione el interruptor general (A23), situado lateralmente en el aparato, para situarlo en la pos. 0 para desconectar el aparato completamente.
- Si el aparato se avería, no intente repararlo. Apague el aparato con el interruptor general (A23), desenchúfelo de la corriente y póngase en contacto con la Asistencia técnica.



¡Atención! Guarde el material del embalaje (bolsas de plástico, espuma de poliestireno) fuera del alcance de los niños.



¡Peligro de quemaduras! Este aparato produce agua caliente y cuando está encendido puede formarse vapor de agua.

Tenga cuidado de no entrar en contacto con salpicaduras de agua o vapor caliente.

Use los mandos o las asas.



¡Atención! No se coja a la cafetera cuando está sacada del mueble.

No apoye sobre el aparato objetos con líquidos, materiales inflamables o corrosivos, utilice el portaaccesorios para contener los accesorios necesarios para preparar el café (por ejemplo el medidor).

No coloque objetos grandes sobre el aparato que puedan bloquear el movimiento u objetos inestables.



¡Atención! No utilice el aparato sacado del hueco: espere siempre que el aparato esté inactivo antes de sacarlo.

Salvo para la operación de regular el molinillo de café que ha de realizar con el aparato sacado (véase el capítulo "Regular el molinillo de café").



Nota Bene: Utilice exclusivamente los accesorios y las partes de recambio originales o recomendados por el fabricante.

Uso conforme a su destino

Este aparato se ha construido para preparar café y calentar bebidas. Cualquier otro uso se considerará impropio.

Este aparato no es apto para el uso comercial.

El fabricante queda eximido de toda responsabilidad por los daños derivados de un uso impropio del aparato.

Este aparato se puede instalar sobre un horno empotrado si este último está provisto de un ventilador de refrigeración en su parte posterior (potencia máxima microondas 3kW).

Instrucciones para el uso

Lea detenidamente estas instrucciones antes de usar el aparato.

- Guarde meticulosamente estas instrucciones.
- Si no se respetan estas instrucciones, se pueden producir lesiones y daños al aparato.
El fabricante queda eximido de toda responsabilidad por los daños derivados del no respeto de estas instrucciones para el uso.



Nota Bene: El aparato tiene un ventilador de refrigeración. Se activa cuando sale café, vapor o agua caliente.

Después de algunos minutos el ventilador se apaga automáticamente.

DESCRIPCIÓN DEL APARATO

Descripción del aparato

(pág. 3 - A)

- A1. Bandeja apoyatazas
- A2. Puerta de servicio
- A3. Dispositivo carga café
- A4. Contenedor de residuos café
- A5. Unidad infusiones
- A6. Luces bandeja apoyatazas
- A7. Botón de encendido /stand-by
- A8. Panel de mandos
- A9. Bandeja portaobjetos
- A10. Boquilla agua caliente y vapor
- A11. Conector IEC
- A12. Depósito del agua
- A13. Erogador de café (regulable en altura)
- A14. Bandeja recogegotas
- A15. Tapadera del recipiente para granos de café
- A16. Contenedor para granos de café
- A17. Regulador del grado de molido
- A18. Puerta para embudo café molido
- A19. Medidor
- A20. Hueco para el medidor
- A21. Embudo para echar el café pre-molido
- A22. Cable de alimentación
- A23. Interruptor general ON/OFF

Descripción del panel de mandos

(pág. 3 - B)



Nota Bene: En el panel de control se iluminan solo los iconos B6, B7, B8, B9 y B14, correspondientes a las instrucciones habilitadas.



Nota Bene: Para activar los iconos, es suficiente tocarlos ligeramente.

- B1. Display: guía al usuario para utilizar el aparato.
- B2. Icono para activar o desactivar la modalidad de configuración de los parámetros del menú
- B3. Icono para encender/apagar las luces A6.
- B4. Icono para seleccionar el gusto del café.
- B5. Icono para seleccionar un tipo de café (taza espresso, taza pequeña, taza mediana, taza grande, tazón).
- B6. Icono ESC para abandonar la modalidad seleccionada.
- B7-B8. Icono para recorrer hacia adelante o hacia atrás el menú y ver las diferentes modalidades.
- B9. Icono OK para confirmar la función seleccionada
- B10. Icono para que salga una taza de café.
- B11. Icono para que salgan dos tazas de café.

B12. Icono para que salga un capuchino.

B13. Icono para que salga agua caliente.

Descripción del recipiente de la leche y de los accesorios

(pag. 3 - C)

- C1. Cursor montaleche
- C2. Empuñadura del recipiente de la leche
- C3. Botón CLEAN
- C4. Tubo de aspiración leche
- C5. Tubo de salida leche montada
- C6. Dispositivo montaleche
- C7. Erogador de agua caliente

OPERACIONES PRELIMINARES

Control del transporte

Tras haber desembalado la cafetera, asegúrese de su integridad y de que no falten accesorios. No utilice el aparato si presenta desperfectos evidentes. Póngase en contacto con la asistencia técnica.

Instalación del aparato



¡Atención!

- Un técnico cualificado deberá realizar la instalación en cumplimiento de las normas locales en vigor (véase el pár. "Instalación empotrada").
- Los elementos que componen el embalaje (bolsas de plástico, poliéster, etc.) no deben dejarse al alcance de los niños.
- No instale nunca el aparato en ambientes cuya temperatura pueda llegar a 0°C.
- Le aconsejamos personalizar cuanto antes la dureza del agua, para ello siga las instrucciones relativas a la "Programación de la dureza del agua".

Conexión del aparato



¡Peligro! Asegúrese de que la tensión de la red eléctrica corresponda al valor indicado en la placa de datos situada en el fondo del aparato.

Solamente puede enchufar el aparato a un enchufe de corriente instalado en conformidad a las normativas con una capacidad mínima de 10A y con una toma de tierra eficiente.

En caso de incompatibilidad entre el enchufe y la clavija del aparato, haga sustituir el enchufe por otro adecuado por personal cualificado.

Para cumplir las directivas en materia de seguridad, durante la instalación se ha de utilizar un interruptor omnipolar con una distancia mínima de 3 mm entre los contactos.

No use tomas múltiples o alargadores.



¡Atención! I dispositivi di disconnessione devono essereLa red eléctrica debe prever los dispositivos de desconexión de acuerdo con las normas de instalaciones nacionales.

Eliminación del aparato



No elimine el aparato con los residuos domésticos, ha de entregarlo a un centro de recogida selectiva oficial.



INSTALACIÓN EMPOTRADA

Verificar las medidas mínimas necesarias para la correcta instalación del electrodoméstico.

La máquina de café se debe instalar en una columna. La columna debe estar fijada firmemente a la pared con soportes.

Atención:

- Toda tarea de instalación o mantenimiento se debe ejecutar con el aparato desconectado de la red eléctrica.
- Los muebles de la cocina en contacto directo con el aparato deben ser resistentes a las altas temperaturas (mín. 65°C).
- Para asegurar una ventilación correcta, dejar una abertura sobre el fondo del mueble (ver las medidas en la figura).

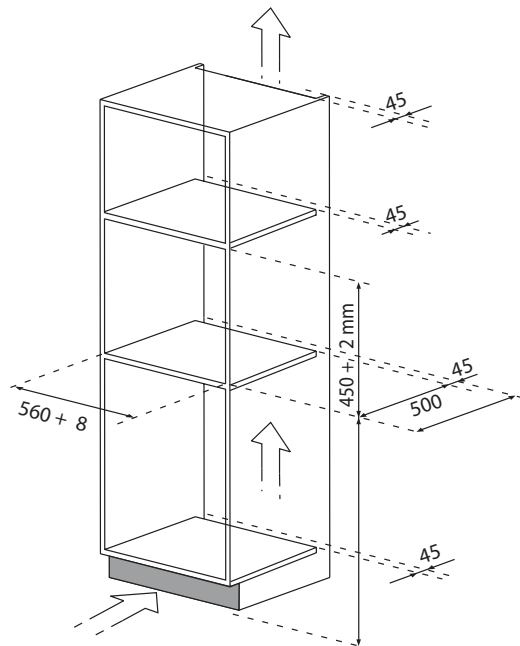
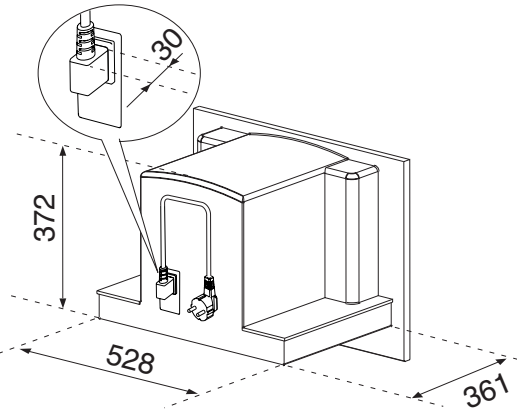
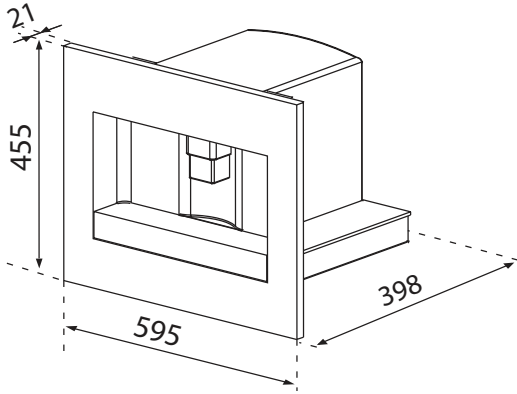

Colocar las guías sobre las superficies laterales del mueble, como muestra la figura. Fijar las guías con los tornillos en dotación, luego extraerlas por completo. Si la máquina de café se instala sobre un "calentaplatos", utilizar la superficie superior de éste como referencia para instalar las guías. En tal caso no será necesaria la encimera de apoyo.

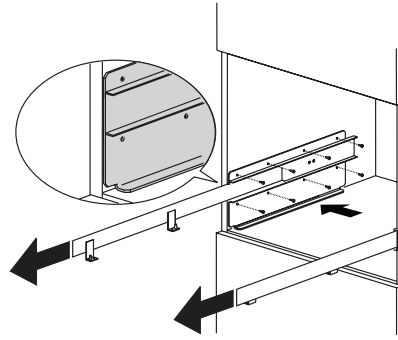
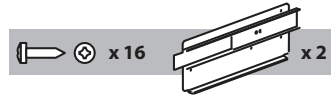

Fijar el cable de alimentación con el clip. El cable de alimentación debe ser suficientemente largo para permitir la extracción del aparato del mueble durante la fase de llenado del depósito de granos de café. La conexión a tierra es obligatoria según la ley. La conexión eléctrica debe ser efectuada por un técnico cualificado según las instrucciones.

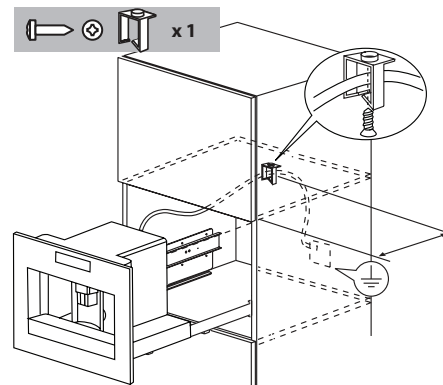

Colocar el electrodoméstico sobre las guías asegurando de que los pernos queden bien introducidos en sus alojamientos al fijarlo con los tornillos en dotación.

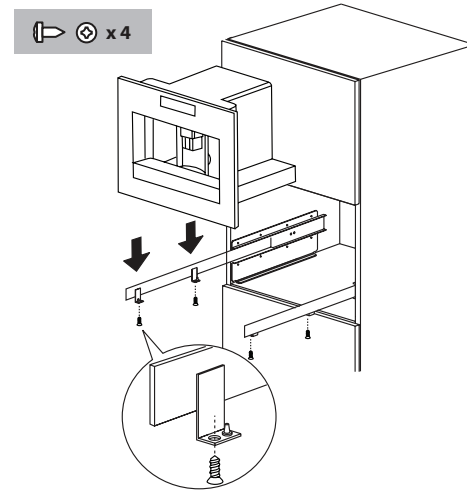

Si es necesario corregir la alineación del aparato, colocar los espaciadores en dotación debajo o a los costados del soporte.

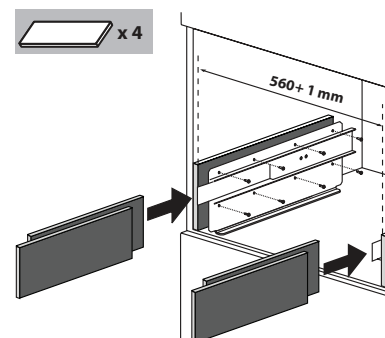

PRIMERA PUESTA EN MARCHA DEL APARATO

- La cafetera ha sido controlada en la fábrica utilizando café, por lo que es normal encontrar restos de café en el molinillo de café.
 - Le aconsejamos personalizar cuanto antes la dureza del agua, para ello siga el procedimiento relativo a la "Programación de la dureza del agua".
1. Enchufe el aparato a la corriente.
Programa un idioma.
 2. Para programar un idioma, utilice los iconos ◀ ▶ B7 y B8) para seleccionarlo (fig. 2). Cuando el display muestra el mensaje: "PULSAR OK PARA INSTALAR ESPAÑOL", mantenga presionado al menos durante 3 segundos el icono OK (B9) (fig. 3) hasta que aparezca el mensaje "ESPAÑOL INSTALADO". Si se equivoca al seleccionar el idioma, siga las indicaciones contenidas en el cap. "Elección del idioma".
Si no encuentra el idioma que busca, seleccione uno de los presentes en el display. Las instrucciones toman como referencia el inglés.
Siga las indicaciones mostradas en el display:
 3. Después de 5 segundos, la cafetera indica "¡LLENAR DEPÓSITO!": saque el depósito (fig. 4), enjuáguelo y llénelo con agua fresca sin superar la línea MAX.
Coloque de nuevo el depósito empujándolo hasta el tope.
 4. Luego coloque una taza debajo del erogador de agua caliente (fig. 5). (Si el erogador de agua no está colocado, en la cafetera se ve el mensaje "INSERTAR EROGADOR AGUA", siga las indicaciones de la figura 6 para engancharlo.
En la cafetera aparece el mensaje "AGUA CALIENTE PULSAR OK". Presione el icono OK (B9) (fig. 3) y, transcurridos algunos segundos, saldrá un poco de agua por el erogador.
 5. En la cafetera aparece el mensaje: "APAGADO ESPERE POR FAVOR" y se apaga.
 6. Saque el aparato tirando de éste hacia fuera, tenga cuidado de utilizar las asas correspondientes (fig. 7), abra la tapadera y llene el contenedor con granos de café, a continuación cierre la tapadera y empuje el aparato hacia dentro.
La cafetera está lista para utilizarla normalmente.



¡Atención! No eche nunca café pre-molido, café liofilizado, granos con caramelo u objetos que pudieran estropear el aparato.



Nota Bene: Cuando utilice por primera vez el aparato, deberá preparar 4-5 cafés y 4-5 capuchinos antes de obtener un buen resultado.



Nota Bene: En cada encendido, al utilizar el interruptor general ON/OFF (A23) el aparato activará una función de AUTODIAGNÓSTICO y luego se apagará. Para encenderlo de nuevo, presione el botón (A7) de encendido/stand-by (fig. 1).

ENCENDIDO Y PRECALENTAMIENTO

Cada vez que enciende el aparato, se realiza automáticamente un ciclo de precalentamiento y de aclarado que no se puede interrumpir. Únicamente después de este ciclo, el aparato está listo para el uso.



¡Peligro de quemaduras! Durante el aclarado, sale un poco de agua caliente por las boquillas del erogador de café.

Para encender el aparato, presione el botón (A7) encendido/stand-by (fig. 1): en el display aparece el mensaje "CALENTANDO ESPERE POR FAVOR".

Cuando se completa el calentamiento, en el aparato aparece otro mensaje: "ACLARADO".

El aparato se ha calentado cuando en el display aparece el mensaje "TAZA MEDIANA GUSTO NORMAL".

Después de 2 minutos aproximadamente, si no presiona ningún icono, en el display se ve la hora (si se ha programado) (véase el párrafo "Programación de la hora").

Si no ha programado la hora, la cafetera muestra las últimas funciones programadas.

Al presionar un icono, aparece de nuevo el mensaje "TAZA MEDIANA GUSTO NORMAL"; la cafetera está lista de nuevo para preparar café.

PREPARACIÓN DEL CAFÉ (UTILIZANDO CAFÉ EN GRANOS)

1. La cafetera ha sido configurada en la fábrica para preparar café con gusto normal.
Se puede preparar café con gusto extraligero, ligero, fuerte o bien extrafuerte y con la opción del café pre-molido.
Para elegir el gusto, presione repetidamente el icono ☐ (B4) (fig. 8): el gusto elegido del café aparece en el display.
2. Coloque una taza bajo las boquillas del erogador si quiere preparar 1 café (fig. 9) o 2 tazas para 2 cafés (fig. 9).

Para obtener una crema mejor, acerque lo máximo posible el erogador de café a las tazas, bajándolo (fig. 10).

3. Presione el icono ☐ (B5) (fig. 11) para seleccionar un tipo de café (taza espresso, taza pequeña, taza mediana, taza grande, tazón). Entonces presione el icono ☐ (B10) (fig. 12) si quiere preparar un café y si quiere preparar 2 cafés presione el icono ☐ (B11) (fig. 13).
Ahora la cafetera muele los granos y echa el café en la taza.
Una vez obtenida la cantidad de café predeterminada, la cafetera detiene la salida automáticamente y expelle el café prensado usado en el contenedor de residuos.
4. Después de unos segundos la cafetera estará de nuevo lista para el uso.
5. Para apagar la cafetera, presione el botón (A7) encendido/stand-by (fig. 1).

(Antes de apagarse la cafetera realiza un aclarado automático: tenga cuidado de no quemarse).

NOTA 1: Si el café sale goteando o no sale, véase el cap. "Regular el molinillo de café".

NOTA 2: Si el café sale demasiado rápidamente y la crema no es buena, véase el cap. "Regular el molinillo de café".

NOTA 3: Consejos para obtener un café más caliente:

- Siga las indicaciones contenidas en el capítulo "Modificar y programar los parámetros del menú", función "Aclarado".
- No utilice tazas muy gruesas porque absorben mucho calor, salvo que hayan sido calentadas previamente.
- Utilice tazas calentadas previamente, enjuagándolas con agua caliente.

NOTA 4: Puede interrumpir la salida del café cuando quiera, presione de nuevo el icono seleccionado anteriormente que permanece encendido durante la operación.

NOTA 5: En cuanto acaba la salida del café, si quiere aumentar la cantidad de café en la taza, mantenga presionado el icono anteriormente seleccionado en los 3 segundos que siguen el final de la salida).

NOTA 6: Cuando el display muestra el mensaje: "¡LLENAR DEPÓSITO!" es necesario llenar el depósito de agua, sino no sale café de la cafetera.

(Es normal que quede todavía agua en el depósito).

NOTA 7: Después de 14 cafés individuales (o 7 dobles), en la cafetera aparece el mensaje: "VACIAR CONTENEDOR DE RESIDUOS CAFÉ".

El aparato indica que ha de vaciar el contenedor aunque no esté lleno cuando han pasado 72 horas desde la primera salida (para que dichas 72 horas se cuenten correctamente, no debe nunca apagar la cafetera con el interruptor general situado en la posición 0).

Para la limpieza, abra la puerta de servicio situada en la parte delantera tirando del erogador (fig. 16); entonces deberá sacar la bandeja recogegotas (fig.) y limpiarla.

Cuando realice la limpieza, saque del todo también la bandeja recogegotas.

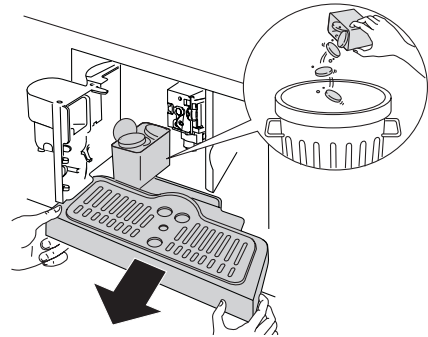

¡Atención! cuando extraiga la bandeja recogegotas debe OBLIGATORIAMENTE vaciar también el contenedor de residuos café.

Si no realiza esta operación, la cafetera puede obstruirse.

NOTA 8: Mientras que la cafetera está haciendo café, no quite nunca el depósito de agua.

Efectivamente, si se extrajera, la cafetera después no podría preparar el café y aparecería el mensaje: "MOLIDO MUY FINO REGULAR MOLINILLO PULSAR OK" y luego "¡LLENAR DEPÓSITO!". A continuación controle el nivel del agua en el depósito y vuelva a colocarlo. Presione el icono OK (B9) para encender de nuevo la cafetera y coloque el erogador de agua si no está en su sitio (fig. 6). En el display aparece el mensaje "AGUA CALIENTE PULSAR OK".

Presione el icono OK (B9) en los segundos siguientes, deje que salga agua por el erogador durante unos 30 segundos. Cuando ya no sale agua, el aparato muestra de nuevo automáticamente las modalidades de base programadas.



Nota Bene: La cafetera puede demandar repetir la operación varias veces; o sea hasta que se elimine todo el aire contenido en el circuito hidráulico.







Nota Bene: Si la operación anteriormente descrita no se realiza correctamente o si la cafetera se apaga, en el display se pueden ver de nuevo las modalidades de base programadas pero el problema persiste.

MODIFICAR LA CANTIDAD DE CAFÉ EN LA TAZA

La cafetera ha sido configurada en la fábrica para dosificar automáticamente las siguientes tipologías de café:

- taza espresso
- taza pequeña
- taza mediana
- taza grande
- tazón

Para modificar la cantidad, haga lo siguiente:

- Presione el icono  (B2) para entrar en el menú (fig. 15), presione los iconos  (B7) y (B8) (fig. 2) para seleccionar el mensaje "PROGRAMA CAFÉ".
- Presione el icono OK (B9).
- Seleccione el tipo de café que quiere modificar, presione los iconos  (B7) y (B8).
- Presione el icono OK (B9) para confirmar el tipo de café que quiere modificar.
- Utilice los iconos  (B7) y (B8) para modificar la cantidad de café. La barra progresiva indica la cantidad de café seleccionada.
- Presione de nuevo el icono OK (B9) para confirmar (o el icono (B6) para anular la operación).
- Presione dos veces el icono ESC (B6) (fig. 18) para abandonar el menú.

Entonces la cafetera está reprogramada según las nuevas configuraciones y está lista para el uso.

REGULAR EL MOLINILLO DE CAFÉ

El molinillo de café no debe regularse, porque ha sido programado en la fábrica; pero si el café sale demasiado rápidamente o demasiado lentamente (goteando), habrá que corregir el grado de molido con el regulador (fig. 14).



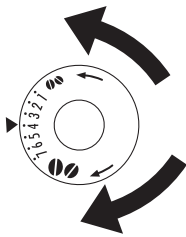

¡Atención! El regulador debe girarse solamente mientras que el molinillo de café está funcionando.



Para que el café salga más lentamente y mejorar el aspecto de la crema, gire una posición en el sentido contrario de las agujas del reloj (= café molido más fino).

Para que el café salga más rápidamente (no goteando), gire una posición en el sentido de las agujas del reloj (= café molido más grueso).

PREPARACIÓN DEL CAFÉ CON EL CAFÉ PRE-MOLIDO (EN LUGAR DE LOS GRANOS)

- Presione el icono  (B4) (fig. 8) y seleccione la función café pre-molido.
- Saque el aparato tirando de éste hacia fuera, tenga cuidado de utilizar las asas correspondientes (fig. 7).
- Levante la tapa del centro, eche en el embudo un medidor de café pre-molido (fig. 19); empuje el aparato hacia dentro y proceda siguiendo las indicaciones del cap. "Preparación del café (utilizando café en granos)". Nota: Presione el icono  (B10) (fig. 12) para preparar solamente un café..
- Si, después de haber hecho funcionar la cafetera utilizando café pre-molido, desea preparar de nuevo café utilizando granos, hay que desactivar la función café pre-molido, presionando otra vez el icono  (B4) (fig. 8).

NOTA 1: No eche nunca el café pre-molido con la cafetera apagada para evitar que se disperse en el interior de la cafetera.

NOTA 2: No eche más de 1 medidor sino la cafetera no preparará el café.



NOTA 3: Utilice solamente el medidor de la dotación.

NOTA 4: Eche solamente café pre-molido para cafeteras de espresso en el embudo.

NOTA 5: Si el embudo se obstruye por haber echado más de un medidor de café pre-molido, utilice un cuchillo para empujar el café (fig. 21), después saque y limpie la unidad infusiones y la cafetera siguiendo las indicaciones del capítulo "Limpieza de la unidad infusiones".



PRODUCCIÓN DE AGUA CALIENTE

- Controle siempre que la cafetera esté lista para el uso.
- Asegúrese de que el erogador de agua esté enganchado en la boquilla (fig. 6). Coloque un recipiente debajo del erogador.

- Presione el icono  (B13) (fig. 20). En la cafetera aparece el mensaje "AGUA CALIENTE PULSAR OK". Presione el icono OK (B9) el agua caliente sale por el erogador de agua llenando el recipiente inferior. (No deje salir agua caliente durante más de 2 minutos sin interrupciones). Para interrumpir la salida del agua, presione el icono  (B13) o el icono ESC (B6). La salida del agua se interrumpe cuando se alcanza la cantidad programada.

MODIFICAR LA CANTIDAD DE AGUA CALIENTE

La cafetera ha sido configurada en la fábrica para producir automáticamente 200 ml de agua caliente. Si quiere modificar estas cantidades, efectúe las siguientes operaciones:

- Coloque un recipiente bajo el emulsionador (fig. 5).
- Presione el icono  (B2) para entrar en el menú (fig. 15) o después presione los iconos  (B7) y (B8) (fig. 2) para seleccionar el mensaje "PROGR. AGUA CALIENTE".
- Presione el icono OK (B9) para confirmar.
- Presione los iconos  (B7) y (B8) para seleccionar la cantidad de agua. La barra progresiva indica la cantidad de agua seleccionada.
- Presione el icono OK (B9) para confirmar (o el icono ESC (B6) para anular la operación).
- Presione dos veces el icono ESC (B6) (fig. 18) para abandonar el menú.
- Entonces la cafetera está reprogramada según las nuevas configuraciones y está lista para el uso.

PREPARACIÓN DEL CAPPUCCINO



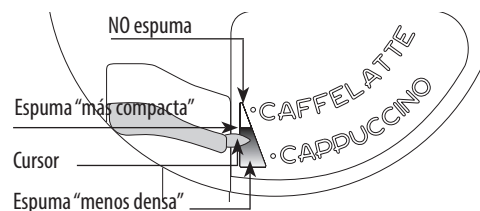

Nota Bene: Con la función del menú "Programa cappuccino" configure la cantidad de café utilizada para preparar un capuchino.

- Presione el icono  (B4) para seleccionar el gusto del café que quiere utilizar para preparar el capuchino..
- Quite la tapadera del recipiente de la leche.
- Llene el recipiente con 100 gramos de leche aproximadamente por cada capuchino que quiera preparar (fig. 23), no supere el nivel MAX (correspondiente a 750 ml aprox.) indicado en el recipiente. Utilice preferentemente leche desnatada, o bien semidesnatada, a la temperatura del frigorífico (aproximadamente 5°C).
- Tenga cuidado de que el tubo de aspiración esté correctamente encajado en la goma (fig. 24) y tape de nuevo el recipiente de la leche con su tapadera.
- Sitúe el cursor montaleche (C1) entre los términos CAPPUCCINO y CAFFELATTE, impresos en la tapadera del recipiente de la leche. Puede regular la calidad de la espuma: si desplaza ligeramente el regulador hacia CAFFELATTE obtendrá una espuma más compacta. Pero si lo desplaza hacia CAPPUCCINO, obtendrá una espuma menos densa.



- Quite el erogador de agua caliente (fig. 6) y enganche el recipiente de la leche en la boquilla (fig. 25).
- Mueva el tubo de salida de la leche siguiendo las indicaciones de la fig. 26 y coloque una taza lo suficientemente grande bajo los orificios del erogador de café y bajo el tubo de salida de la leche.
- Presione el icono  (B12). En la cafetera aparece el mensaje: "CAPPUCCINO" y después de algunos segundos, la leche montada sale por el tubo de salida de la leche y llena la taza situada debajo. (La salida de la leche se interrumpe automáticamente).
- El café sale por la cafetera.
- El capuchino está listo: ponga azúcar a su gusto y, si lo desea, espolvoree la espuma con cacao en polvo.

NOTA 1: Durante la preparación del capuchino, puede interrumpir la salida de la leche montada o del café, presionando el icono  (B12).

NOTA 2: Si durante la salida de la leche montada, el recipiente se vacía completamente, desengánchelo y eche más leche. Engánchelo de nuevo y pulse el icono  (B12) para preparar otro capuchino.

NOTA 3: Per garantire la completa pulizia e igiene del montalatte, una volta ultimati i cappuccini, procedere alla pulizia dei condotti interni del coperchio contenitore latte. Sul display lampeggia il messaggio "PREMERE CLEAN!":

- NOTA 3: Para garantizar una limpieza e higiene completas del montaleche, tras haber acabado de preparar los capuchinos, limpie los conductos internos de la tapadera del recipiente de la leche.

En el display parpadea el mensaje "PULSAR CLEAN".

- Ponga un recipiente bajo el tubo de salida de la leche (fig. 26).
- Presione y mantenga presionado el botón CLEAN (C3) durante 5 segundos por lo menos, situado en la tapadera del recipiente de la leche (fig. 26), para activar la función de limpieza. En la cafetera aparece el mensaje "¡LIMPIAR!" con la barra progresiva debajo.

Le aconsejamos no soltar el botón CLEAN mientras que la barra se completa y finaliza toda la fase de limpieza.

Al soltar el botón CLEAN la función se interrumpe.

Tras haber acabado la limpieza, desenganche el recipiente de la leche y guárdelo en el frigorífico.

No le aconsejamos dejar la leche fuera del frigorífico más de 15 minutos.





NOTA 4: Si quiere modificar la cantidad de café o de leche montada que la cafetera dosifica automáticamente en la taza, efectúe las operaciones descritas en el capítulo "Modificar la cantidad de leche y de café para el capuchino".

MODIFICAR LA CANTIDAD DE LECHE Y DE CAFÉ PARA EL CAPUCHINO







La cafetera ha sido configurada en la fábrica para preparar automáticamente un capuchino estándar.

Si quiere modificar estas cantidades, efectúe las siguientes operaciones:

Modificar la cantidad de leche

- Llene el recipiente de la leche hasta el nivel máximo indicado en el mismo recipiente.
- Presione el icono  (B2) para entrar en el menú (fig. 15) y luego presione los iconos   (B7) y (B8) (fig. 2) hasta seleccionar el mensaje "PROGRAMA CAPPUCCINO".
- Premere l'ícono OK (B9) per confermare. Il display visualizza "PROGRAMM. LATTE".
- Presione el icono OK (B9) para confirmar.
- Presione los iconos   (B7) e (B8) para seleccionar la cantidad de leche. La barra progresiva indica la cantidad de leche seleccionada.
- Presione el icono OK (B9) para confirmar (o el icono ESC (B6) para anular la operación).
- Presione dos veces el icono ESC (B6) (fig. 18) para abandonar el menú.

Modificar la cantidad de café

- Presione el icono  para entrar en el menú (fig. 15) y luego presione los iconos   (B7) y (B8) (fig. 2) hasta seleccionar el mensaje "PROGRAMA CAPPUCCINO".
- Presione el icono OK (B9) para confirmar y luego presione los iconos   (B7) y (B8) (fig. 2) hasta seleccionar le mensaje "CAFÉ PARA CAPPUCCINO".
- Presione de nuevo el icono OK (B9).
- Presione los iconos   (B7) y (B8) para seleccionar la cantidad de café. La barra progresiva indica la cantidad de café seleccionada.
- Presione el icono OK (B9) para confirmar (o el icono ESC (B6) para anular la operación).
- Presione dos veces el icono ESC (B6) (fig. 18) para abandonar el menú.

LIMPIEZA

Limpieza de la cafetera

No use disolventes o detergentes abrasivos para limpiar la cafetera. Es suficiente utilizar un paño húmedo y suave.

Ninguno de los componentes de la cafetera debe lavarse NUNCA en lavavajillas.

Limpie periódicamente las siguientes partes de la cafetera:

- Contenedor de residuos (A4).
- Bandeja recogegotas (A14).
- Depósito del agua (A12).
- Boquillas del erogador de café (A13).
- Embudo para echar el café pre-molido (A21).
- El interior de la cafetera, accesible tras haber abierto la puerta de servicio (A2).
- La unidad infusiones (A5)

Limpieza del contenedor de residuos café

Cuando en el display aparece el mensaje "VACIAR CONTENEDOR DE RESIDUOS CAFÉ", es necesario vaciarlo y limpiarlo.

Para limpiar:

- abra la puerta de servicio en la parte delantera (fig.16), saque a continuación la bandeja recogegotas (fig.17) para limpiarla.

- Limpie meticulosamente el contenedor de residuos.



Attenzione! cuando extraiga la bandeja recogegotas debe obligatoriamente vaciar también el contenedor de residuos café.

Limpieza de la bandeja recogegotas



¡ATENCIÓN! Si no vacía la bandeja recogegotas, el agua puede derramarse.

Lo cual puede estropear la cafetera.

La bandeja recogegotas tiene un indicador con flotador (de color rojo) del nivel de agua que contiene (fig. 28).

Antes de que este indicador empiece a sobresalir de la bandeja apoyatazas, debe vaciar la bandeja y limpiar.

Para extraer la bandeja:

1. Abra la puerta de servicio (fig. 16).
2. Extraiga la bandeja recogegotas y el contenedor de residuos café (fig. 17).
3. Limpie la bandeja recogegotas y el contenedor de residuos (A4).
4. Coloque de nuevo la bandeja con el contenedor de residuos (A4).
5. Cierre la puerta de servicio.

Limpieza del depósito del agua

1. Limpie periódicamente (una vez al mes aproximadamente) el depósito del agua (A12) con un paño húmedo y un poco de detergente delicado.
2. Elimine meticulosamente los restos de detergente.

Limpieza de las boquillas del erogador

1. Limpie las boquillas periódicamente con una esponja.
2. Controle periódicamente que los agujeros del erogador de café no estén obstruidos. Si es necesario, utilice un palillo de los dientes para eliminar los restos de café (fig. 27).

Limpieza del embudo para echar el café pre-molido

- Controle periódicamente (aproximadamente una vez al mes) que el embudo para echar el café pre-molido no esté obstruido (fig. 21).



¡Peligro! Antes de realizar cualquier operación de limpieza, apague la cafetera pulsando el interruptor general (A23) y desenchúfela de la corriente.

No sumerja nunca la cafetera en el agua.

Limpieza del interior de la cafetera

1. Controle periódicamente (aproximadamente una vez por semana) que el interior de la cafetera no esté sucio. Si es necesario, utilice una esponja para eliminar los restos de café.
2. Aspire todos los restos con un aspirador (fig. 30).

Limpieza de la unidad infusiones

Debe limpiar dicha unidad al menos mensualmente una vez.



¡Atención! No puede extraer la unidad infusiones (A5) cuando la cafetera está encendida.

No intente sacar la unidad infusiones con la fuerza.

1. Asegúrese de que la cafetera se haya apagado correctamente (véase "Apagado").
2. Abra la puerta de servicio (fig. 16).
3. Extraiga la bandeja recogegotas y el contenedor de residuos (fig. 17).
4. Presione hacia dentro los dos botones de desenganche de color rojo y al mismo tiempo extraiga la unidad infusiones hacia fuera (fig. 31).



¡Atención! limpie la unidad infusiones sin detergente porque el interior del pistón se ha tratado con un lubricante que el detergente eliminaría.

5. Sumerja durante 5 minutos aproximadamente la unidad infusiones en el agua y enjuáguelo.
6. Después de la limpieza, vuelva a colocar la unidad infusiones (A5), introdúzcalo en el soporte y en el perno inferior; a continuación presione PUSH hasta oír el clic de enganche.

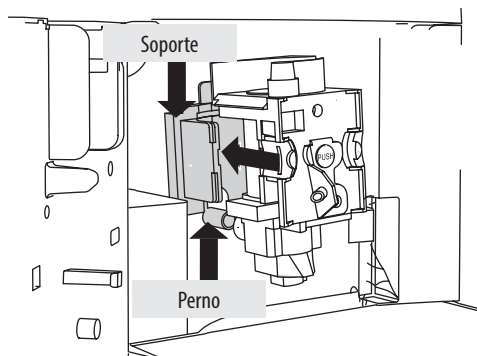

i Nota Bene: Si le resulta difícil colocar la unidad infusiones, debe (antes de colocarlo) situarlo correctamente presionando con fuerza al mismo tiempo por la parte inferior y superior como se indica en la figura.

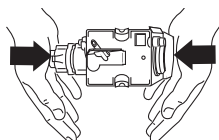

7. Tras haberlo colocado, asegúrese de que los dos botones rojos sobresalgan.

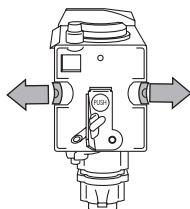

8. Vuelva a colocar la bandeja recogegotas con el contenedor de residuos.

9. Cierre la puerta de servicio.

Limpieza del recipiente de la leche

! **¡Atención!** Limpie siempre los conductos internos del recipiente de la leche (C) tras haber preparado la leche.

Si en el recipiente queda leche, no lo deje fuera del frigorífico mucho tiempo. Limpie el recipiente cada vez que calienta la leche siguiendo las indicaciones de la nota 3 del cap. "Preparación del capuchino". Puede lavar todos los componentes en el lavavajillas, colóquelos en la cesta superior.

1. Gire la tapadera del recipiente de la leche en el sentido de las agujas del reloj y quítela.
2. Extraiga el tubo de salida y el de aspiración.

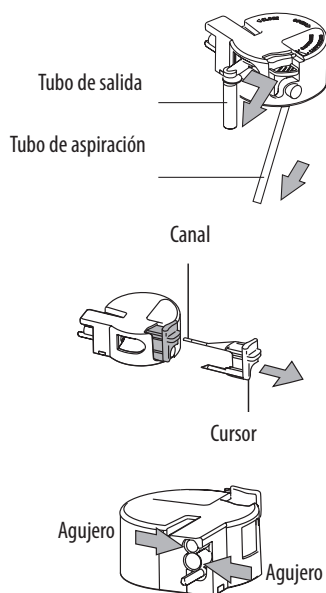

3. Extraiga el cursor tirando de éste hacia fuera.
4. Lave meticulosamente todos los componentes con agua caliente y un detergente delicado. Tenga especialmente cuidado de que, dentro de los agujeros y en el canal situado en la punta fina del cursor, no queden restos de leche.

5. Compruebe también que el tubo de aspiración y el tubo de salida no estén obstruidos con restos de leche.
6. Monte de nuevo el cursor, el tubo de salida y el de aspiración de la leche.
7. Ponga de nuevo la tapadera del recipiente de la leche.

MODIFICAR Y CONFIGURAR LOS PARÁMETROS DEL MENÚ

Cuando la cafetera está lista para el uso, puede intervenir en el interior del menú para modificar los siguientes parámetros o funciones:

- Seleccionar idioma
- Aclarado
- Apagado después
- Programar hora
- Hora de inicio
- Auto-encendido
- Temperatura
- Dureza agua
- Programa café
- Programa cappuccino
- Progr.agua caliente
- Descalcificación
- Reset
- Estadística
- Advertencia acústica
- Contraste

Elección del idioma

Si quiere modificar el idioma en el display, haga lo siguiente:

- Presione el icono (B2) para entrar en el menú; en el display aparece "SELECCIONAR IDIOMA".
- Presione el icono OK (B9).
- Presione los iconos (B7) y (B8) para ver en la cafetera el idioma elegido.
- Presione el icono OK (B9) para confirmar.
- Presione el icono ESC (B6) para abandonar el menú.

i Nota Bene: Si se equivoca al seleccionar el idioma, puede acceder directamente al menú para modificar este parámetro:

- Mantenga presionado el icono durante al menos 7 segundos hasta que la cafetera muestre los diferentes idiomas.
- Elija el idioma siguiendo las instrucciones del párrafo "Primera puesta en marcha del aparato".

Aclarado

Esta función sirve para obtener un café más caliente.

Efectúe las siguientes operaciones:

- Si en cuanto se enciende la cafetera queremos preparar una taza pequeña de café (inferior a 60cc), use el agua caliente del aclarado para precalentar la taza.
- Por el contrario, si desde el último café preparado han transcurrido más de 2/3 minutos, antes de hacer otro café, es necesario precalentar la unidad infusiones, presionando el icono (B2) para entrar en el menú y luego los iconos (B7) y (B8) para seleccionar la función "ACLARADO". Presione el icono OK (B9).

En el display aparece el mensaje "ACLARADO CONFIRME".

Presione de nuevo el icono OK (B9).

Luego deje salir el agua en la bandeja recogegotas, o bien utilice dicha agua para llenar (y luego vaciar) la taza que utilizará para el café para precalentarla.







Modificar la duración del encendido

La cafetera ha sido configurada en la fábrica para apagarse automáticamente después de 30 minutos tras la última utilización.

Para modificar este tiempo (máx. 120 min.), haga lo siguiente:















- Presione el icono (B2) para entrar en el menú y luego presione los iconos (B7) y (B8) hasta que la cafetera muestre el mensaje "APAGAR DESPUÉS".
- Presione el icono OK (B9) para confirmar.
- Presione los iconos (B7) y (B8) para determinar después de cuanto tiempo la cafetera se debe apagar (en 1/2 hora, en 1 hora, en 2 horas).
- Presione el icono OK (B9) para confirmar.
- Presione el icono ESC (B6) para abandonar el menú.

Programación de la hora

- Presione el icono  (B2) para entrar en el menú y luego presione los iconos   hasta que la cafetera muestre el mensaje "PROGRAMAR HORA".
- Presione el icono OK (B9).
- Utilice los iconos   para programar la hora y presione el icono OK (B9) para confirmar.
- Utilice los iconos   para programar los minutos y presione el icono OK (B9) para confirmar.
- Presione el icono ESC (B6) para abandonar el menú.





Programación de la hora de inicio automático

Esta función le permite programar la hora de inicio automático de la cafetera.

- Asegúrese de que el reloj de la cafetera esté programado.
- Presione el icono  (B2) para entrar en el menú y luego presione los iconos   hasta que la cafetera muestre el mensaje "HORA DE INICIO".
- Presione el icono OK (B9).
- Utilice los iconos   para programar la hora de inicio automático y presione el icono OK (B9) para confirmar.
- Utilice los iconos   para programar los minutos y presione el icono OK (B9) para confirmar.
- Para activar la función de encendido automático, presione los iconos   hasta que la cafetera muestre el mensaje "AUTO-ENCENDIDO".
- Presione el icono OK (B9) para confirmar. En el display aparece "AUTO-ENCENDIDO CONFIRME". PRESIONE EL ICONO OK (B9). En el display se ve el símbolo .
- Presione el icono ESC (B6) para abandonar el menú.
- Para desactivar la función encendido automático, presione el icono  (B2) y luego los iconos   hasta ver el mensaje "AUTO-ENCENDIDO". Presione el icono OK (B9). En el display aparece "CONFIRMAR". Presione (B6) para desactivar y el símbolo  desaparece.

Modificar la temperatura del café





Para modificar la temperatura del café, efectúe las siguientes operaciones.

- Presione el icono  (B2) para entrar en el menú y luego presione los iconos   hasta que la cafetera muestre el mensaje "TEMPERATURA".
- Presione el icono OK (B9).
- Presione los iconos   para seleccionar la temperatura del café: baja, media, alta.
- Presione el icono OK (B9) para confirmar la temperatura elegida.
- Presione el icono ESC (B6) para abandonar el menú.

Programación de la dureza del agua

Si lo desea, puede prolongar este período de funcionamiento y hacer, por lo tanto, con menor frecuencia la operación de descalcificación programando la cafetera según el contenido real de cal del agua utilizada.

Haga lo siguiente:

- tras haber quitado de su envoltura la tira reactiva "Total hardness test" (adjunta en la pág. 2), sumérgjala completamente en el agua durante algunos segundos. Después sáquela y espere unos 30 segundos (hasta que cambie de color y se formen cuadrados rojos).
- Encienda la cafetera presionando el botón encendido/stand-by (A7).
- Presione el icono  (B2) para entrar en el menú y luego presione los iconos   hasta que la cafetera muestre el mensaje "DUREZA DE AGUA".
- Presione el icono OK (B9).
- Presione los iconos   para seleccionar el número correspondiente a los cuadrados rojos que se han formado en la tira reactiva (por ejemplo, si en la tira reactiva se han formado 3 cuadrados rojos, hay que seleccionar el mensaje "DUREZA DE AGUA 3").
- Presione el icono OK (B9) para confirmar el dato. Entonces, la cafetera está programada para avisar cuándo es efectivamente necesario ejecutar la descalcificación.

Programación café

Para las instrucciones relativas a la programación del café, consulte el capítulo "MODIFICAR LA CANTIDAD DE CAFÉ EN LA TAZA".

Programación capuchino

Para las instrucciones relativas a la programación del capuchino, consulte el capítulo "MODIFICAR LA CANTIDAD DE LECHE Y DE CAFÉ PARA EL CAPUCHINO".

Programación agua

Para las instrucciones, consulte el capítulo "MODIFICAR LA CANTIDAD DE AGUA CALIENTE".

Descalcificación



¡Atención!

Respete las advertencias de seguridad del fabricante, contenidas en el recipiente del descalcificante.





Nota Bene: Utilice exclusivamente el descalcificante recomendado por el fabricante.

En caso contrario la garantía no es válida.

Por otro lado, la garantía no es válida si la descalcificación no se realiza regularmente.

Quando la cafetera muestra el mensaje "¡DESCALCIFICAR!" ha llegado el momento de efectuar la descalcificación.

Proceda de la siguiente manera:

- Asegúrese de que la cafetera está lista para el uso.
- Presione el icono  (B2) para entrar en el menú y luego presione los iconos   hasta que la cafetera muestre el mensaje "DESCALCIFICACIÓN".
- Presione el icono OK (B9) y la cafetera mostrará el mensaje "DESCALCIFICACIÓN CONFIRME".
- Presione el icono OK (B9). En el display aparece el mensaje "INSERTAR DESCALCIF. CONFIRME".
- Antes de confirmar, vacíe el depósito del agua; luego vacíe la bandeja recogegotas y el cajón de los posos, y vuelva a introducirlos. Eche en el depósito de agua el descalcificante diluido en agua (respetando las proporciones indicadas en el envase del descalcificante). Coloque bajo el surtidor de agua caliente un recipiente vacío con una capacidad mínima de 2 l.
- Presione el icono OK (B9), la solución descalcificante sale por el erogador de agua caliente y empieza a llenar el recipiente inferior. En la cafetera aparece el mensaje: "DESCALCIFICANDO".
- El programa de descalcificación ejecuta automáticamente una serie de erogaciones y de pausas.
- Cuando transcurren unos 30 minutos, la cafetera muestra el mensaje "DESCALCIF. COMPLETA CONFIRME".
- Presione el icono OK (B9) y la cafetera muestra el mensaje "ACLARADO ¡LLENAR DEPÓSITO!".
- Vacíe el depósito del agua, enjuáguelo para eliminar los restos de descalcificante y llénelo con agua limpia.
- Vuelva a colocar el depósito lleno de agua limpia. En el display aparece de nuevo el mensaje "ACLARADO CONFIRME".
- Presione otra vez el icono OK (B9). El agua caliente sale por el erogador, llena el recipiente y en la cafetera aparece el mensaje "ACLARADO".
- Espere el mensaje "ACLARADO COMPLETO CONFIRME".
- Presione el icono OK (B9). En el display aparece el mensaje "DESCALCIF. COMPLETA" y luego "¡LLENAR DEPÓSITO!". Llène de nuevo el depósito con agua limpia.
- El programa de descalcificación ha concluido y la cafetera está lista para preparar de nuevo café.



Nota: Si se interrumpe el procedimiento de descalcificación antes de que termine, habrá que realizar de nuevo todas las operaciones desde el inicio.



¡Atención! LA GARANTÍA NO ES VÁLIDA SI LA DESCALCIFICACIÓN NO SE REALIZA REGULARMENTE.

Restablecimiento de las programaciones de la fábrica (reset)





Podemos volver a las configuraciones originales de la cafetera (incluso después de que el usuario las haya modificado), efectuando las siguientes operaciones:

- Presione el icono  (B2) para entrar en el menú y luego presione los iconos   hasta que la cafetera muestre el mensaje "RESET".
- Presione el icono OK (B9) y la cafetera mostrará el mensaje "RESET CONFIRME".
- Presione el icono OK (B9) para volver a las configuraciones de la fábrica.

Estadística

Con esta función se ven los datos estadísticos de la cafetera.

Para verlos, haga lo siguiente:



- Presione el icono  (B2) para entrar en el menú y luego presione los iconos   hasta que la cafetera muestre el mensaje "ESTADÍSTICA".
- Presione el icono OK (B9).
- Al presionar los iconos   se puede verificar:
 - El número de cafés preparados.
 - El número de descalcificaciones realizadas.

- El número de capuchinos preparados.
- El número de litros de agua producidos en total.
- Presione una vez el icono ESC (B6) para abandonar esta función, o presione dos veces el icono ESC (B6) para abandonar el menú.

Advertencia acústica





Con esta función se activa o desactiva la advertencia acústica que la cafetera realiza cada vez que presiona un icono y cada vez que coloca/quita un accesorio.

i Nota Bene: La cafetera se ha preconfigurado con la advertencia acústica activada.

- Presione el icono  (B2) para entrar en el menú y luego presione los iconos   (B7) y (B8) hasta que la cafetera muestre el mensaje "ADVERTENCIA ACÚSTICA".
- Presione el icono OK (B9). En el display aparece el mensaje "ADVERTENCIA ACÚSTICA CONFIRME".
- Presione el icono ESC (B6) para desactivar la advertencia acústica, o presione el icono OK (B9) para activarla.
- Presione el icono ESC (B6) para abandonar el menú.

Ajuste del contraste

Para aumentar o disminuir el contraste del display, haga lo siguiente:

- Presione el icono  (B2) para entrar en el menú y luego presione los iconos   (B7) y (B8) hasta que la cafetera muestre el mensaje "CONTRASTE".
- Presione el icono OK (B9).
- Presione los iconos   (B7) y (B8) para ver el contraste elegido en el display: la barra progresiva indica el nivel de contraste seleccionado.
- Presione el icono OK (B9) para confirmar.
- Presione una vez el icono ESC (B6) para abandonar esta función, o presione dos veces el icono ESC (B6) para abandonar el menú.

APAGADO DEL APARATO

Cada vez que apaga el aparato, se realiza automáticamente un aclarado que no se puede interrumpir.



¡Peligro de quemaduras! Durante el aclarado, sale un poco de agua caliente por las boquillas del erogador de café.

Tenga cuidado de no entrar en contacto con salpicaduras de agua. Para apagar el aparato, presione el botón encendido/stand-by (A7). El aparato realiza el aclarado y luego se apaga.



Nota Bene: Si el aparato no se utiliza durante períodos prolongados, presione también el interruptor general ON/OFF (A23), en la parte trasera del aparato, para situarlo en la posición 0.

DATOS TÉCNICOS

Tensión: 220-240 V~ 50/60 Hz máx. 10ª

Potencia absorbida: 1350W

Presión: 15 bares

Capacidad depósito del agua: 1,8 litros

Dimensiones LxHxP: 594 x 455 x 411 mm

Peso: 23/24 kg



El aparato cumple las siguientes directivas CE:

- Reglamento Europeo Stand-by 1275/2008



Este producto es conforme al Reglamento (CE) N° 1935/2004 sobre los materiales y objetos destinados a entrar en contacto con alimentos

MENSAJES MOSTRADOS EN EL DISPLAY

MENSAJE MOSTRADO	POSIBLE CAUSA	SOLUCIÓN
¡LLENAR DEPÓSITO!	El depósito del agua está vacío o colocado incorrectamente.	Llene el depósito del agua y/o colóquelo correctamente, empujelo hasta el tope.
MOLIDO MUY FINO REGULAR MOLINILLO y alternando PULSAR OK.	El molido es muy fino y por lo tanto el café sale demasiado lentamente.	Gire el regulador de molido una posición hacia el número 7.
MOLIDO MUY FINO REGULAR MOLINILLO Y (alternado) PULSAR OK (y sucesivamente) ¡LLENAR DEPÓSITO!	El depósito se ha quitado durante la salida.	Coloque el depósito y presione el icono OK (B9). En el display aparece "AGUA CALIENTE PULSAR OK". Presione de nuevo el icono OK (B9). La cafetera vuelve a la modalidad de lista para el uso.
VACIAR CONTENEDOR DE RESIDUOS CAFÉ	El contenedor de residuos café (A4) está lleno o han pasado más de tres días desde la última erogación (dicha operación garantiza una higiene correcta de la cafetera).	Vacíe el contenedor de residuos y límpielo y vuélvalo a colocar. Importante: cuando extraiga la bandeja recogegotas debe OBLIGATORIAMENTE vaciar también el contenedor de residuos café aunque no esté muy lleno. Si no realiza esta operación, cuando prepare los cafés siguientes, el contenedor de residuos se puede llenar más de lo previsto y la cafetera se puede obstruir.
INSERTAR CONTENEDOR DE RESIDUOS	Después de la limpieza, no ha colocado el contenedor de residuos.	Abra la puerta de servicio y coloque el contenedor de residuos.
RELLENAR CAFÉ PRE-MOLIDO	Se ha seleccionado la función "café pre-molido" pero no ha echado el café pre-molido en el embudo. El embudo (A21) está obstruido.	Saque la cafetera y eche el café pre-molido en el embudo. Siga las indicaciones del párrafo "Limpieza del embudo para echar café pre-molido" para vaciar el embudo con un cuchillo.
¡DESCALCIFICAR!	Indica que ha de descalcificar la cafetera.	Debe realizar cuanto antes el programa de descalcificación descrito en el cap. "Descalcificación".
DISMI. DOSIS CAFÉ	Ha utilizado demasiado café.	Seleccione un gusto más ligero o eche menos café pre-molido y pida de nuevo la salida de café.
LLENAR CONTENEDOR GRANOS CAFÉ	Se ha acabado el café en granos.	Llene el contenedor de granos de café.
INSERTAR UNIDAD INFUSIONES	Después de la limpieza no ha colocado la unidad infusiones.	Siga las indicaciones del cap. "Limpieza de la unidad infusiones" para colocar la unidad infusiones.
¡CERRAR PUERTA!	La puerta de servicio está abierta.	Cierre la puerta de servicio.
¡ALARMA GENERAL!	La cafetera está muy sucia por dentro.	Siga las indicaciones del párrafo "limpieza y mantenimiento" para limpiar meticulosamente la cafetera. Si después de la limpieza, sigue apareciendo el mensaje, póngase en contacto con un centro de asistencia.

SOLUCIÓN DE LOS PROBLEMAS

A continuación se enumeran algunos posibles funcionamientos incorrectos. Si no puede resolver el problema en el modo descrito, póngase en contacto con la asistencia técnica.

PROBLEMA	POSIBLE CAUSA	SOLUCIÓN
El café no está caliente.	Las tazas no se han precalentado. La unidad infusiones se ha enfriado porque han pasado 2/3 minutos desde el último café. La temperatura programada es demasiado baja.	Enjuague las tazas con agua caliente para calentarlas. Antes de preparar el café, caliente la unidad infusiones con la función ACLARADO dentro del menú. Modifique la temperatura programada (véase el párrafo "Modificar la temperatura del café").
El café tiene poca crema.	El café se ha molido demasiado grueso. La mezcla del café no es adecuada.	Gire el regulador de molido una posición hacia el número 1 en el sentido contrario de las agujas del reloj mientras que el molinillo de café está funcionando (fig. 14). Utilice una mezcla de café para cafeteras de café espresso.
El café sale muy lentamente o gotea.	El café se ha molido demasiado fino.	Gire el regulador de molido una posición hacia el número 7 en el sentido de las agujas del reloj mientras que el molinillo de café está funcionando (fig. 14). Gire el regulador gradualmente una posición hasta que el café salga correctamente.
El café sale demasiado rápidamente.	El café se ha molido demasiado grueso.	Gire el regulador de molido una posición hacia el número 1 en el sentido contrario de las agujas del reloj mientras que el molinillo de café está funcionando (fig. 14). Tenga cuidado de no girar excesivamente el regulador de molido pues cuando prepare dos cafés, saldrán goteando. El efecto se ve solamente después de preparar 2 cafés.
El café no sale por una o por ninguna de las dos boquillas del erogador.	Las boquillas están obstruidas.	Limpie las boquillas con un palillo de dientes (fig. 27).
El café sale por la puerta de servicio (A2) en vez de por las boquillas del erogador.	Los agujeros de las boquillas están obstruidos con café molido seco. El dispositivo carga café (A3) dentro de la puerta de servicio se ha bloqueado.	Limpie las boquillas con un palillo de los dientes, una esponja o una escobilla de cocina con cerdas duras (fig. 23). Limpie meticulosamente el dispositivo carga café (A3), sobre todo cerca de las bisagras.
Sale agua en vez de café por el erogador.	El café molido está bloqueado en el embudo (A21).	Limpie el embudo (A27) con un tenedor de madera o de plástico, limpie la cafetera por dentro.
No sale leche por el tubo de salida (C5).	El tubo de aspiración no está colocado o está mal colocado.	Introduzca correctamente el tubo de aspiración (C4) en la goma de la tapadera del recipiente de la leche (fig. 24).
La leche tiene poca espuma.	La tapadera del recipiente de la leche está sucia. El cursor de la leche está situado incorrectamente.	Limpie la tapadera de la leche siguiendo las indicaciones del párrafo "Limpieza del recipiente de la leche". Ajuste en función de las indicaciones del párrafo "Preparación del capuchino".
La leche tiene burbujas grandes o sale a chorros por el tubo de salida de la leche.	La leche no está suficientemente fría o no es semidesnatada. El cursor del dispositivo montaleche está regulado incorrectamente. La tapadera del recipiente de la leche está sucia.	Le aconsejamos utilizar leche desnatada o semidesnatada a temperatura del frigorífico (aproximadamente 5°C). Si no obtiene un buen resultado, cambie la marca de la leche. Desplace ligeramente el cursor hacia "CAFFELATTE" (véase el párrafo "Preparación del capuchino"). Limpie la tapadera de la leche siguiendo las indicaciones del párrafo "Limpieza del recipiente de la leche".

RECETAS

Café al ponche

Ingredientes (para 6 personas)

1/2 l de café caliente
1/2 l de Oporto blanco
1/2 l de ron
100 g de azúcar de caña confitado

Preparación:

Eche el café en una cacerola, añada el ron y el Oporto y caliente hasta que hierva. Añada el azúcar gradualmente, pruebe para ver si está suficientemente dulce. Cuando el azúcar se haya disuelto puede servir en vasos tradicionales bajos.

Café del Emperador

Ingredientes (para 3 personas):

3 cafés espresso
3 yemas de huevo
3 cucharaditas de azúcar
3 dl de leche
2 vasitos de brandy

Preparación:

Bata las yemas de huevo con el azúcar y el brandy,

Añada la leche caliente y el café caliente.

TRUCO: monte ligeramente la leche y añádala lentamente al final. Ideal para tomar con una tarta de chocolate.

Café Danés

Ingredientes:

6 huevos
raspadura de un limón
100 g de azúcar
3/4 l de café fuerte, frío
1 vaso grande de brandy

Preparación:

Bata los huevos y la raspadura de un limón y añada el azúcar gradualmente hasta obtener una masa espumosa. Añada lentamente el café y el brandy sin dejar de mezclar. Sirva en una taza de té o en vasos "Ballon" helados.

Café Irlandés

Ingredientes (para 3 personas):

2 cucharadas de azúcar
1 cucharada de agua
9 cucharaditas de nata para montar
6 cucharadas de Whisky Irlandés
4 tazas de café caliente

Preparación:

Hierva el agua y el azúcar durante un minuto aproximadamente, añada el whisky y el café caliente.

Mezcle y vierta en vasos de pie. Vierta lentamente la nata sobre el café (3 cucharaditas por vaso).

TRUCO: monte ligeramente la nata para que flote en la superficie del café. Puede echar también Grand Marnier o Calvados.

Sorbete de café

Ingredientes (para 4 personas):

200 g de azúcar granulado
2 dl de café espresso

Preparación:

Disuelva el azúcar en 1/2 litro de agua y prepare un almibar dejando hervir a fuego suave unos minutos; deje enfriar y añada el café. Cuando esté bien mezclado, filtre y póngalo en el congelador, mezcle a menudo hasta alcanzar una consistencia granulosa.

Café granizado

Ingredientes:

4 cafés espresso
4 cucharaditas de azúcar
12 cubitos de hielo

Preparación:

Pique el hielo y añádelo al café azucarado previamente.

Agite en una coctelera hasta obtener una consistencia cremosa y espumosa.

TRUCO: utilice una batidora para mezclar con velocidad baja y sirva en una flauta o en un vaso recto.



Küppersbusch

Küppersbusch Hausgeräte GmbH

Postfach 10 01 32, D-45801 Gelsenkirchen,
Küppersbuschstraße 16, D-45883 Gelsenkirchen
Telefon: (0209) 401-0, Telefax: (0209) 401-303
www.kueppersbusch.de

Teka Austria GmbH

Eitnergasse 13, A-1230 Wien
Telefon: (01) 86680-15, Telefax: (01) 86680-50
www.kueppersbusch.at

