

Manual instrucțiuni

instalarea corectă

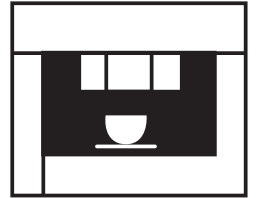

RO

EKV6750.OJ

A close-up photograph of a dark-colored appliance panel, likely a built-in oven or cooktop. The brand name 'Küppersbusch' is printed in a light, sans-serif font on the right side of the panel.

Küppersbusch

Lesen Sie unbedingt die Gebrauchsanleitung und den Montageplan vor Aufstellung, Installation sowie Inbetriebnahme.

Please read the users and installation instructions carefully before installation of the appliance and before starting to use it.

Service und Kundendienst

Telefon: 0209 – 401 631

Email: kundendienst@kueppersbusch.de

Küppersbusch
FÜR KÜCHEN MIT STIL

CUPRINS

INTRODUCERE	3
Simboluri utilizate în instrucțiunile de față	3
Litere în paranteze	3
Probleme și soluții	3
SIGURANȚĂ	3
Avertismente fundamentale pentru siguranță	4
Utilizarea conform destinației	4
Instrucțiuni de utilizare	4
DESCRIEREA APARATULUI	4
Descrierea aparatului	4
Descrierea panoului de comandă	4
Descrierea recipientului pentru lapte și a accesoriilor	4
OPERAȚII PRELIMINARII	4
Verificarea condițiilor de transport	4
Instalarea aparatului	4
Conectarea aparatului	4
INSTALAREA CORECTĂ	5
PRIMA PUNERE ÎN FUNCȚIUNE A APARATULUI	6
PORNIRE ȘI PRE-ÎNCĂLZIRE	6
PREGĂTIREA CAFELEI (UTILIZÂND CAFEA BOABE)	6
MODIFICAREA CANTITĂȚII DE CAFEA DIN CEAȘCĂ	6
REGLAREA RÂȘNIȚEI PENTRU CAFEA	7
PREGĂTIREA CAFELEI EXPRESO FOLOSIND CAFEA MĂCINATĂ (ÎN LOC DE CAFEA BOABE)	7
DISTRIBUIREA APEI FIERBINȚI	7
MODIFICAREA CANTITĂȚII DE APĂ FIERBINTE	7
PREGĂTIRE CAPPUCINO	7
MODIFICAREA CANTITĂȚII DE LAPTE ȘI DE CAFEA PENTRU CAPPUCINO	8
Modificarea cantității de lapte	8
Modificarea cantității de cafea	8
CURĂȚARE	8
Curățarea aparatului	8
Curățarea recipientului pentru zaț	8
Curățarea tăviței pentru colectarea picăturilor	8
Curățarea rezervorului de apă	8
Curățarea duzelor distribuitorului	8
Curățarea pâlniei pentru introducerea cafelei măcinate	8
Curățarea interiorului aparatului	8
Curățarea infuzorului	8

Curățarea recipientului pentru lapte	9
MODIFICAREA ȘI SETAREA PARAMETRILOR DIN MENU	9
Setarea limbii	9
Clătire	9
Modificarea duratei pornirii	9
Reglarea ceasului	9
Setarea orei de pornire automată	9
Modificarea temperaturii cafelei	10
Programarea duriității apei	10
Programarea cafelei	10
Programare cappuccino	10
Programare apă	10
Decalcifiere	10
Revenirea la setările din fabrică (reset)	10
Statistică	10
Semnal sonor	10
Reglarea contrastului	10
OPRIREA APARATULUI	11
DATE TEHNICE	11
MESAJE AFIȘATE PE DISPLAY	11
PROBLEME ȘI SOLUȚII	12
REȚETE	13

INTRODUCERE

Vă mulțumim pentru că ați ales aparatul automat pentru cafea și cappuccino. Vă urăm să petreceți alături de noul dvs. aparat momente plăcute și distractive.

Vă rugăm să acordați câteva minute pentru a citi aceste instrucțiuni de utilizare. Astfel veți evita să vă expuneți pericolelor și să produceți daune aparatului.

Simboluri utilizate în instrucțiunile de față

Avertismentele importante sunt evidențiate cu aceste simboluri. Este obligatorie respectarea acestor avertismente. Nerespectarea indicațiilor furnizate, poate provoca electrocutări, leziuni grave, arsuri, incendii sau daune aparatului.



Pericol!

Nerespectarea poate fi sau este cauza unor leziuni datorate electrocutării punând în pericol viața utilizatorului.



Atenție!

Nerespectarea poate fi sau este cauza unor leziuni sau daune provocate aparatului.



Pericol Arsuri!

Nerespectarea poate fi sau este motiv de arsuri.



Nota Bene:

Acest simbol evidențiază sfaturi și informații importante pentru utilizator.

Litere în paranteze

Literele din paranteze corespund legendei care apare în Descrierea aparatului (pag. 3).

Probleme și soluții

În caz de probleme încercați să le rezolvați conform indicațiilor din paragrafele "Mesaje afișate pe display" și "Probleme și soluții".

Dacă acestea se dovedesc a fi ineficiente, vă sfătuim să contactați serviciul de asistență pentru clienți - telefonați la numărul indicat în fișa "Asistență clienți". Dacă țara Dumneavoastră nu este printre țările din lista din fișă, telefonați la numărul indicat pe garanție.

Pentru reparații adresați-vă exclusiv serviciului de Asistență Tehnică. Adresele sunt trecute în certificatul de garanție anexat aparatului.

SIGURANȚĂ

Avertismente fundamentale pentru siguranță

Acest aparat nu poate fi utilizat de persoane (inclusiv copii) cu capacități fizice, senzoriale sau mentale reduse, sau lipsite de experiență sau cunoștințele necesare, decât dacă sunt supravegheate sau instruite cu privire la utilizarea în siguranță a aparatului, de către o persoană responsabilă cu siguranța acestora.

Copiii trebuie supravegheați pentru a vă asigura că nu se joacă cu aparatul.

Operațiunile de curățare și întreținere ce sunt în sarcina utilizatorului nu trebuie efectuate de copii nesupravegheați.

În timpul operațiunilor de curățare, nu introduceți niciodată aparatul în apă.

Acest aparat este destinat exclusiv uzului casnic. Nu este prevăzută utilizarea sa în: ambiente folosite ca bucătării pentru personalul din magazine, birouri și alte zone de lucru, agroturisme, hoteluri, moteluri și alte structuri pentru recepție oaspeți, camere de închiriat.

În caz de defecte la ștecher sau la cablul de alimentare, acestea

trebuie înlocuite în mod exclusiv de Serviciul de Asistență Tehnică De'Longhi, pentru a evita orice riscuri.

NUMAI PENTRU PIEȚELE DE DESFACERE EUROPENE:

Acest aparat poate fi folosit de copiii de peste 8 ani, doar dacă sunt supravegheați sau dacă au fost instruiți cu privire la utilizarea în siguranță a aparatului și au înțeles pericolurile pe care le implică utilizarea acestuia. Operațiunile de curățare și întreținere ce sunt în sarcina utilizatorului nu trebuie efectuate de copii, decât dacă au cel puțin 8 ani și dacă sunt atent supravegheați. Nu lăsați aparatul și cablul de alimentare la îndemâna copiilor cu vârste mai mici de 8 ani.

Aparatul poate fi utilizat de persoane cu capacități fizice, senzoriale sau mentale reduse, sau lipsite de experiență sau cunoștințele necesare, numai sub supraveghere sau numai după ce acestea au fost instruite cu privire la utilizarea în siguranță a aparatului și după ce au înțeles pericolurile pe care le implică utilizarea acestuia.

Nu lăsați aparatul la îndemâna copiilor.

Deconectați întotdeauna alimentarea electrică a aparatului, când acesta este lăsat nesupravegheat sau înaintea operațiunilor de montare, demontare sau curățare.



Suprafețele marcate cu acest simbol se încălzesc în timpul utilizării aparatului (simbolul este prezent numai la anumite modele).



Pericol! Având în vedere că aparatul funcționează cu ajutorul curentului electric, respectați următoarele avertismente de siguranță:

- Nu atingeți aparatul cu mâinile umede.
- Nu atingeți ștecărul cu mâinile umede.
- Asigurați-vă că priza de curent utilizată este mereu ușor accesibilă, numai în acest fel veți putea să scoateți ștecărul din priză în caz de necesitate.
- Dacă doriți să scoateți ștecărul din priză, prindeți direct de acesta. Nu trageți niciodată de cablu deoarece se poate deteriora.
- Pentru deconectarea totală a aparatului, apăsați întrerupătorul general (A23) aflat în lateralul aparatului, în poz. 0.
- În caz de defecțiuni ale aparatului, nu încercați să le reparați. Opriti aparatul utilizând întrerupătorul general (A23), scoateți ștecărul din priză și contactați Asistența Tehnică.



Atenție! Păstrați materialele ambalajului (punguțe de plastic, polistiren expandat) în locuri care nu sunt la îndemâna copiilor.



Pericol Arsuri! Acest aparat produce apă fierbinte și în timpul funcționării poate produce aburi fierbinți. Fiți atenți să nu intrați în contact cu stropi de apă sau aburi fierbinți. Utilizați mânerul sau manetele.



Atenție! Nu vă sprijiniți de aparatul de cafea când acesta a fost extras din mobilier. Nu așezați pe acest aparat electrocasnic obiecte care conțin lichide, materiale inflamabile sau corozive, folosiți suportul pentru accesorii pentru păstrarea accesoriilor necesare pregătirii cafelei (de exemplu doza de măsură). Nu așezați pe aparat obiecte mari care ar putea bloca deplasarea sau obiecte instabile.



Atenție! Nu utilizați aparatul când este scos din nișă: așteptați întotdeauna ca aparatul să fie inactiv înainte de a-l scoate din nișă. Face excepție reglarea râșniței de cafea care trebuie efectuată cu aparatul scos din nișă (vezi capitolul "Reglarea râșniței de cafea").



Nota Bene: Utilizați exclusiv accesorii și piese de schimb originale sau recomandate de

producător.

Utilizarea conform destinației

Acest aparat a fost fabricat pentru pregătirea cafelei și pentru încălzirea lichidelor.

Orice altă utilizare se va considera neadecvată.

Acest aparat nu este potrivit pentru o utilizare de natură comercială. Producătorul nu își asumă responsabilitatea pentru daune datorate utilizării neadecvate a aparatului.

Acest aparat poate fi instalat deasupra unui cuptor încastat dacă acesta din urmă este dotat cu ventilator pentru răcire în partea posterioară (putere maximă microunde 3kW).

Instrucțiuni de utilizare

Citiți cu atenție aceste instrucțiuni înainte de a utiliza aparatul.

- Păstrați cu grijă aceste instrucțiuni.
- Nerespectarea acestor instrucțiuni poate fi motiv de leziuni și daune provocate aparatului. Producătorul nu își asumă responsabilitatea pentru daune care rezultă din nerespectarea acestor instrucțiuni de utilizare.

i **Nota Bene:** Aparatul este dotat cu un ventilator pentru răcire. Acesta intră în funcțiune de fiecare dată când se pregătește o cafea, apă fierbinte sau aburi. După câteva minute ventilatorul se oprește automat.

DESCRIEREA APARATULUI

Descrierea aparatului

(pag. 3 - A)









- A1. Tavă suport cești
- A2. Ușiță pentru service
- A3. Dispozitiv transport cafea
- A4. Recipient pentru zaț
- A5. Infuzor
- A6. Leduri iluminare tavă suport cești
- A7. Tastă pornire/stand-by
- A8. Panou de comandă
- A9. Tavă accesorii
- A10. Duză apă caldă și aburi
- A11. Conector IEC
- A12. Rezervor pentru apă
- A13. Distribuitor pentru cafea (cu înălțime reglabilă)
- A14. Tăviță colectare picături
- A15. Capac recipient cafea boabe
- A16. Recipient cafea boabe
- A17. Buton rotativ pentru reglarea gradului de măcinare
- A18. Ușiță pâlnie pentru cafea măcinată
- A19. Măsură
- A20. Locaș măsură
- A21. Pâlnie pentru introducerea cafelei măcinate
- A22. Cablu de alimentare
- A23. Întrerupător general ON/OFF

Descrierea panoului de comandă

(pag. 3 - B)

i **Nota Bene:** Pe panoul de control sunt iluminate numai simbolurile B6, B7, B8, B9 și B14 corespunzătoare comenzilor activate.

i **Nota Bene:** Pentru activarea tastelor este suficient să le atingeți ușor.

- B1. Display: ghidul utilizatorului pentru folosirea aparatului
- B2. Tastă  pentru activarea sau dezactivarea modalității de setare a parametrilor meniului
- B3. Tastă  pentru aprinderea/stingerea luminilor A6
- B4. Tastă  pentru alegerea aromei cafelei
- B5. Tastă  pentru alegerea tipului de cafea dorită (expreso, ceașcă mică, ceașcă medie, ceașcă mare, cană)
- B6. Tastă ESC pentru a ieși din modalitatea selectată
- B7-B8. Taste   pentru a vă deplasa înainte sau înapoi în cadrul meniului și pentru a vizualiza diferitele modalități
- B9. Tastă OK pentru a confirma funcția aleasă
- B10. Tastă  pentru pregătirea unei cești de cafea
- B11. Tastă  pentru pregătirea a două cești de cafea

B12. Tastă  pentru cappuccino

B13. Tastă  pentru producerea apei fierbinți

Descrierea recipientului pentru lapte și a accesoriilor

(pag. 3 - C)

- C1. Cursor spumare lapte
- C2. Mâner recipient pentru lapte
- C3. Tastă CLEAN
- C4. Tub absorbție lapte
- C5. Tub distribuire lapte cu spumă
- C6. Dispozitiv pentru spumarea laptelui
- C7. Distribuitor apă caldă

OPERAȚII PRELIMINARII

Verificarea condițiilor de transport

După ce ați scos aparatul din ambalaj, asigurați-vă că este în stare perfectă și că sunt prezente toate accesoriile.

Nu utilizați aparatul în cazul în care observați defecțiuni evidente. Adresați-vă serviciului de Asistență Tehnică.

Instalarea aparatului



Atenție!

- Instalarea trebuie efectuată de către un tehnician calificat conform normelor locale în vigoare (vezi par. "Instalare prin încastare").
- Elementele ambalajului (punguțe din plastic, polistiren, etc.) nu trebuie să fie lăsate la îndemâna copiilor.
- Nu instalați niciodată aparatul în medii în care temperatura poate atinge 0°C.
- Personalizați cât mai repede valoarea durtății apei urmând instrucțiunile din par. "Programarea durtății apei".

Conectarea aparatului



Pericol! Asigurați-vă că tensiunea rețelei de curent electric corespunde cu cea indicată pe plăcuța cu date aflată în partea laterală a aparatului.

Conectați aparatul doar la o priză de curent instalată conform normelor, cu o rezistență minimă de 10A și dotată cu o împământare eficientă. În caz de incompatibilitate dintre ștecărul aparatului și priză, apelați la o persoană calificată pentru a înlocui priză cu una de tip corespunzător. Pentru respectarea directivelor în materie de siguranță, în timpul instalării trebuie să utilizați un întrerupător omnipolar cu o distanță minimă de 3mm între contacte. Nu utilizați prize cu mai multe intrări sau prelungitoare.



Atenție! Rețeaua de alimentare trebuie prevăzută cu dispozitivele de separare și trebuie să fie conformă regulilor naționale privind instalațiile.

Eliminarea aparatului



Nu aruncați aparatul împreună cu gunoiul domestic, ci duceți-l la un centru de colectare diferențiată oficială.

INSTALARE PRIN ÎNCASTRARE

Verificați măsurile minime necesare pentru instalarea corectă a aparatului electrocasnic. Aparatul pentru cafea trebuie să fie instalat într-o coloană, această coloană trebuie să fie ferm fixată de perete cu dispozitive de fixare care se găsesc în comerț.

Atenție:

- Important: orice intervenție de instalare sau întreținere trebuie efectuată când aparatul este deconectat de la rețeaua electrică.
- Mobila de bucătărie care este în contact direct cu aparatul trebuie să fie termorezistentă (min. 65°C).
- Pentru a asigura ventilația corectă, lăsați un spațiu liber în spatele mobilierului (vezi dimensiunile din imagine).

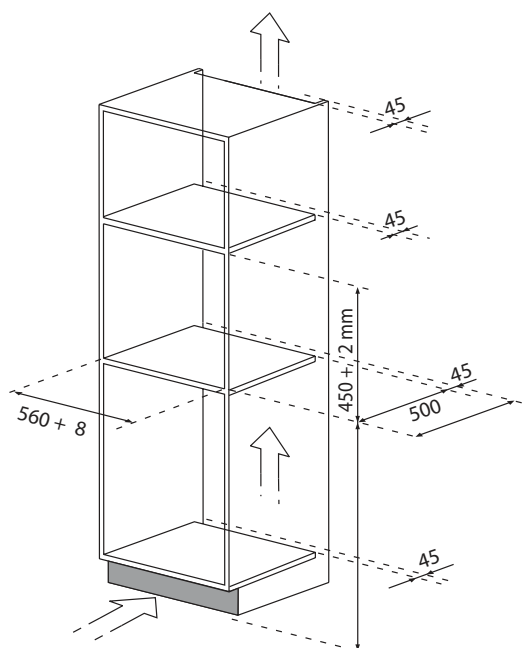
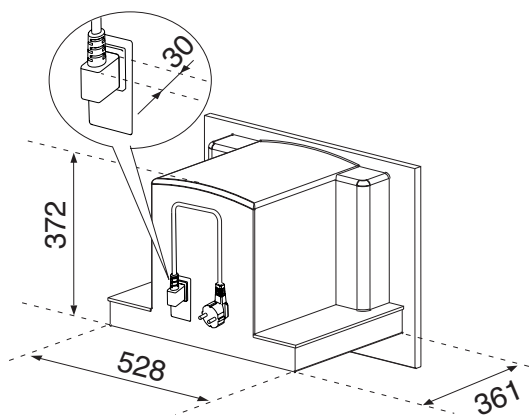
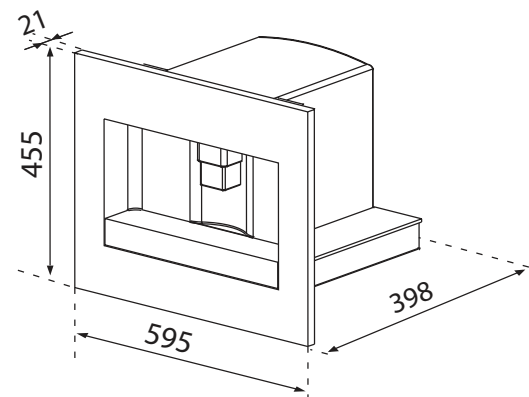

Așezați ghidajele pe suprafețele laterale ale mobilierului, așa cum este indicat în imagine. Fixați ghidajele cu șuruburi adecvate, din dotare, apoi scoateți-le complet. În cazul în care aparatul de cafea se instalează deasupra unui „Aparat de încălzire a preparatelor” utilizați suprafața superioară a acestuia din urmă ca punct de referință pentru poziționarea ghidajelor. În acest caz nu se va utiliza raftul de susținere.

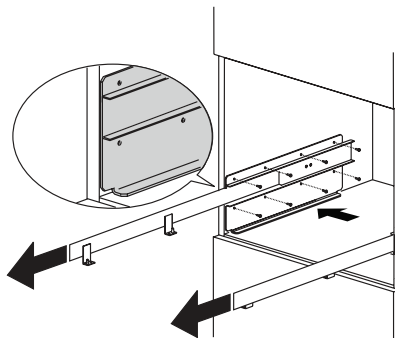

Fixați cablul de alimentare cu clipsul special, pentru a evita ca cablul să se încurce la extragerea sau introducerea aparatului electrocasnic. Cablul de alimentare trebuie să fie suficient de lung ca să permită scoaterea aparatului din mobilier în timpul fazei de umplere a recipientului pentru cafea boabe. Împământarea este obligatorie prin lege. Conexiunile electrice trebuie efectuate de către un tehnician calificat conform instrucțiunilor producătorului și în conformitate cu normele locale în vigoare.

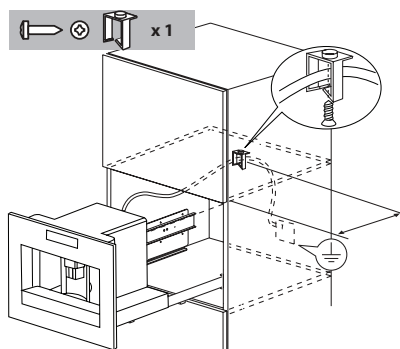

Așezați aparatul pe ghidaje asigurându-vă că pivoții sunt bine introduși în locașurile lor în momentul fixării cu șuruburile din dotare.

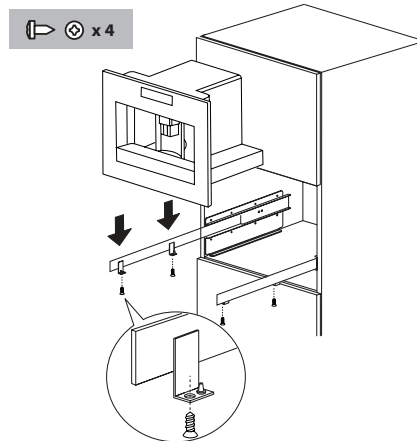

În cazul efectuării unor corecții de aliniere a aparatului, așezați distanțierele din dotare sub sau în părțile laterale ale suportului.

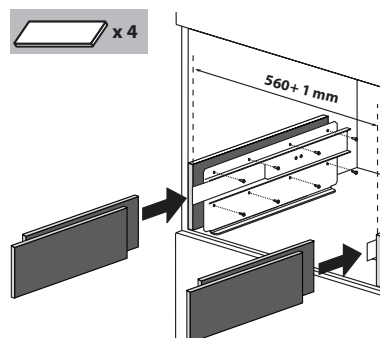

PRIMA PUNERE ÎN FUNCȚIUNE A APARATULUI

- Aparatul a fost testat în fabrică folosind cafea și de aceea este absolut normal să găsiți urme de cafea în rășniță.
 - Personalizați cât mai repede duritatea apei conform procedurii din "Programarea durității apei".
- Conectați aparatul la rețeaua electrică. Alegeți limba dorită.
 - Pentru a seta limba, utilizați tastele ◀ ▶ (B7 și B8) până când este selectată cea dorită (fig. 2). Când pe display apare mesajul: "APĂSAȚI OK PENTRU A INSTALA LB. ROMÂNĂ", țineți apăsată tasta OK (B9) (fig. 3) timp de cel puțin 3 secunde până când apare mesajul "LB. ROMÂNĂ INSTALATĂ". Dacă este selectată o limbă nedorită, urmați instrucțiunile descrise în cap. "Setarea limbii". Dacă limba dorită de dvs. nu este disponibilă, selectați una dintre cele aflate pe display. În instrucțiuni este folosită ca și punct de referință limba engleză. Continuați respectând instrucțiunile indicate pe display.
 - După 5 secunde, aparatul va afișa "UMPLEȚI REZERVORUL DE APĂ": scoateți rezervorul (fig. 4), clătiți-l și umpleți-l cu apă proaspătă fără să depășiți linia MAX. Introduceți-l la loc și împingeți până la capăt.
 - Așezați apoi o ceașcă sub dispozitivul pentru apă fierbinte (fig. 5). Dacă dispozitivul de distribuție a apei fierbinți nu este introdus, aparatul afișează mesajul "INTRODUCEȚI DISTRIBUTOR APĂ", așadar introduceți-l conform indicațiilor din figura 6. Aparatul afișează "APĂ FIERBINTE apăsați OK". Apăsați tasta OK (B9) (fig. 3), după câteva secunde va curge un puțină apă din distribuitor.
 - Aparatul afișează "OPRIRE...AȘTEPTAȚI VĂ ROG", iar acesta se oprește.
 - Scoateți aparatul trăgând spre exterior: folosiți mânerul special (fig. 7); deschideți capacul, umpleți recipientul cu cafea boabe, apoi închideți capacul și împingeți aparatul spre interior.

Acum aparatul este gata pentru utilizarea obișnuită.



Atenție! Nu introduceți niciodată cafea măcinată, cafea liofilizată, boabe zaharisite sau obiecte ce ar putea defecta aparatul.



Nota Bene: La prima utilizare este necesar să pregătiți 4-5 cafele și 4-5 cappuccini înainte de a obține un bun rezultat.



Nota Bene: La fiecare pornire utilizând întrerupătorul principal ON/OFF (A23), aparatul va activa o funcție de AUTO-DIAGNOSTICARE, iar apoi se va opri; pentru a-l porni din nou apăsați tasta (A7) pornire/stand-by (fig. 1).

PORNIRE ȘI PRE-ÎNCĂLZIRE

De fiecare dată când se pornește aparatul, este efectuat automat un ciclu de pre-încălzire și clătire; acesta nu poate fi întrerupt. Aparatul este pregătit pentru a fi utilizat doar după executarea acestui ciclu.



Pericol Arsurii! În timpul clătirii, din vârful distribuitorului de cafea curge puțină apă fierbinte.

Pentru a porni aparatul, apăsați tasta (A7) pornire/stand-by (fig. 1): pe display apare mesajul "ÎNCĂLZIRE, AȘTEPTAȚI VĂ ROG". După ce s-a încheiat încălzirea, aparatul afișează un alt mesaj: "CLĂTIRE".

Aparatul atinge temperatura optimă când pe display apare mesajul "CEAȘCĂ MEDIE AROMĂ NORMALĂ".

După aproximativ 2 minute, dacă nu este apăsată nicio tastă, pe display apare ora (dacă a fost setată) (vezi paragraful "Reglarea ceasului").

Dacă ora nu a fost setată, aparatul afișează ultimele funcții setate. Apăsând orice tastă apare mesajul "CEAȘCĂ MEDIE AROMĂ NORMALĂ"; din nou aparatul este gata pentru a pregăti cafea.

PREGĂTIREA CAFELEI (UTILIZÂND CAFEA BOABE)

- Aparatul a fost setat din fabrică pentru a pregăti cafea cu aromă normală. Puteți solicita cafea cu aromă extra-delicată, delicată, tare sau extra-tare, cu opțiunea cafelei măcinate. Pentru a alege aroma dorită, apăsați tasta ☒ (B4) (fig. 8): aroma pe care o doriți va fi afișată pe display.
- Puneți sub duzele distribuitorului o ceașcă dacă doriți 1 cafea (fig. 9) sau 2 cești dacă doriți 2 cafele (fig. 9). Pentru a obține o cremă și mai bună, apropiați cât mai mult posibil distribuitorul de cești apăsându-l în jos (fig. 10).
- Apăsați tasta ☑ (B5) (fig. 11) pentru a alege tipul de cafea dorită: espresso, ceașcă mică, ceașcă medie, ceașcă mare, cană. Acum apăsați tasta ☒ (B10) (fig. 12) dacă doriți să pregătiți o cafea, iar dacă doriți să faceți 2 cafele apăsați tasta ☑ (B11) (fig. 13).

Acum aparatul macină boabele și distribuie cafeaua în ceașcă.

După ce ați obținut cantitatea de cafea setată, aparatul întrerupe automat pregătirea și elimină doza consumată în recipientul pentru zaț.

- După câteva secunde, aparatul este pregătit din nou pentru utilizare.
- Pentru a opri aparatul, apăsați tasta (A7) pornire/stand-by (fig. 1). (Înainte de a se opri, aparatul efectuează automat o clătire: aveți grijă să nu vă ardeți).

NOTA 1: În cazul în care cafeaua curge picătură cu picătură sau nu curge deloc, vezi cap. "Reglarea rășniței de cafea".

NOTA 2: În cazul în care cafeaua curge prea repede și crema nu este satisfăcătoare, vezi cap. "Reglarea rășniței pentru cafea".

NOTA 3: Sfaturi pentru a obține o cafea și mai caldă:

- Procedați conform descrierii din capitolul "Modificarea și setarea parametrilor din meniu", funcția "Clătire".
- Nu utilizați cești prea groase deoarece acestea absorb prea multă căldură, cu excepția cazului în care acestea au fost încălzite.
- Utilizați cești încălzite, clătiți-le cu apă caldă înainte de utilizare.

NOTA 4: Puteți întrerupe pregătirea cafelei în orice moment apăsând din nou tasta utilizată în precedentă care rămâne iluminată în timpul operației.

NOTA 5: Imediat după încheierea pregătirii, dacă doriți o cantitate mai mare de cafea în ceașcă, țineți apăsată tasta folosită în precedentă în interval de cel mult 3 secunde de la încheierea pregătirii.

NOTA 6: Când pe display apare mesajul: "UMPLEȚI REZERVORUL!" trebuie să umpleți rezervorul cu apă, în caz contrar aparatul nu pregătește cafeaua. (Este normal ca în rezervor să mai fi rămas puțină apă).

NOTA 7: După fiecare 14 cafele simple (sau 7 duble), aparatul afișează mesajul: "GOLIȚI RECIPIENTUL PENTRU ZAȚ".

Aparatul semnalează necesitatea de a goli recipientul, chiar dacă acesta nu este plin, dacă au trecut 72 de ore de la prima pregătire efectuată (pentru ca număratoarea celor 72 de ore să fie efectuată în mod corect, aparatul nu trebuie oprit de la întrerupătorul general poziția 0).

Pentru efectuarea curățării deschideți ușa pentru service din partea anterioară trăgând distribuitorul (fig. 16), scoateți apoi tăvița pentru colectarea picăturilor (fig. 17) și curățați-o.

În momentul în care se efectuează curățarea, trebuie să scoateți în totalitate tăvița pentru colectarea picăturilor.

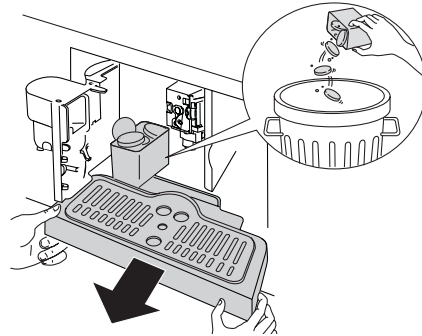

Atenție! Când scoateți tăvița pentru colectarea picăturilor este OBLIGATORIU să goliți de fiecare dată și recipientul pentru zaț. Dacă această operație nu este efectuată aparatul se poate înfunda.

NOTA 8: În timp ce aparatul pregătește cafeaua, nu trebuie niciodată să scoateți rezervorul de apă. Dacă acesta este scos, aparatul nu mai reușește să pregătească băutura și afișează mesajul: "MĂCINARE PEA FINĂ REGLAȚI GRADUL DE MĂCINARE APĂSAȚI OK" și apoi "UMPLEȚI REZERVORUL DE APĂ". Apoi verificați nivelul apei din rezervor și introduceți-l la loc.

Pentru a porni aparatul trebuie să introduceți distribuitorul de apă dacă nu a fost introdus (fig. 6), apăsați tasta OK (B9), pe display apare "APĂ FIERBINTE APĂSAȚI OK".

Apăsați tasta OK (B9) în interval de câteva secunde și lăsați să curgă apa din dispozitivul pentru cappuccino timp de aproximativ 30 de secunde.

Când pregătirea s-a încheiat, aparatul revine automat la vizualizarea modalităților de bază setate.



Nota Bene: Aparatul poate solicita repetarea operației de mai multe ori, până la eliminarea totală a aerului din circuitul hidraulic.



Nota Bene: Dacă operația descrisă mai sus nu este efectuată corect sau dacă aparatul este oprit, pe display ar putea să fie afișate modalitățile de bază setate, chiar dacă în realitate problema persistă.





MODIFICAREA CANTITĂȚII DE CAFEA DIN CEAȘCĂ

Aparatul a fost setat din fabrică pentru a produce în mod automat următoarele tipuri de cafea:

- espresso

- ceașcă mică
- ceașcă medie
- ceașcă mare
- cană

Pentru modificarea cantității, procedați astfel:

- Apăsăți tasta  (B2) pentru a intra în meniu (fig. 15), apăsați tastele  (B7) și (B8) (fig. 2) până când apare mesajul "PROGRAM. CAFEA".
- Apăsăți tasta OK (B9).
- Alegeți tipul de cafea pe care doriți să îl modificați apăsând tastele  (B7) și (B8).
- Apăsăți tasta OK (B9) pentru a confirma tipul de cafea care va fi modificat.
- Folosiți tastele  (B7) și (B8), pentru a modifica cantitatea de cafea dorită. Bara progresivă prezintă cantitatea de cafea selectată.
- Apăsăți din nou tasta OK (B9) pentru a confirma sau tasta (B6) pentru a anula operația.
- Apăsăți de două ori tasta ESC (B6) (fig. 18) pentru a ieși din meniu.

Acum aparatul este reprogramat în funcție de noile setări și este pregătit pentru utilizare.

REGLAREA RÂȘNIȚEI PENTRU CAFEA

Aparatul pentru cafea nu trebuie reglat deoarece a fost deja setat din fabrică; totuși dacă pregătirea cafelei este prea rapidă sau prea lentă (picătură cu picătură), este necesar să efectuați o ajustare cu ajutorul butonului rotativ pentru reglarea gradului de măcinare (fig. 14).



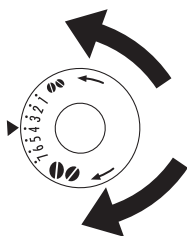

Atenție! Butonul rotativ de reglare trebuie învârtit doar în timp ce râșnița funcționează.



Pentru a obține o pregătire mai lentă și pentru a îmbunătăți aspectul creimei, rotiți cu o treaptă în sens invers acelor de ceasornic (=cafea măcinată mai fin).

Pentru a obține o pregătire mai rapidă (nu picătură cu picătură), rotiți cu o treaptă în sens orar (=cafea măcinată mai gros).

PREGĂTIREA CAFELEI EXPRESO FOLOSIND CAFEA MĂCINATĂ (ÎN LOC DE CAFEA BOABE)

- Apăsăți tasta  (B4) (fig. 8) și selectați funcția cafea măcinată.
- Scoateți aparatul trăgându-l spre exterior; nu uitați să folosiți mânerul special.
- Ridicați capacul din centru, introduceți în până o măsură de cafea măcinată (fig. 19); împingeți aparatul la loc și procedați conform descrierii din cap. "Pregătirea cafelei (utilizând cafea boabe)". NB: Este posibil să pregătiți numai câte o cafea pe rând, apăsând tasta  (B10) (fig. 12).
- Dacă după ce ați utilizat aparatul folosind cafea măcinată doriți să reveniți la modul de pregătire a cafelei folosind cafea boabe, este necesar să dezactivați funcția cafea măcinată apăsând din nou tasta  (B4) (fig. 8).

NOTA 1: Nu introduceți niciodată cafea măcinată când aparatul este oprit, pentru a evita dispersia cafelei în interiorul aparatului și murdărirea acestuia.



NOTA 2: Nu introduceți mai mult de 1 măsură, în caz contrar aparatul nu pregătește cafeaua.

NOTA 3: Utilizați doar doza de măsurat din dotare.

NOTA 4: Introduceți în până numai cafea măcinată pentru aparate de cafea espresso.



NOTA 5: Dacă introduceți mai mult de o măsură de cafea măcinată și până se înfundă folosiți un cuțit pentru a face cafeaua să coboare (fig. 21), apoi scoateți și curățați infuzorul și râșnița conform descrierii din cap. "Curățarea infuzorului".

DISTRIBUIREA APEI FIERBINȚI

- Verificați de fiecare dată ca aparatul să fie pregătit pentru utilizare.
- Verificați ca distribuitorul de apă să fie fixat de duză (fig. 6). Puneți un recipient sub distribuitor.
- Apăsăți tasta  (B13) (fig. 20). Aparatul afișează mesajul "APĂ FIERBINTE APĂSAȚI OK". Apăsăți tasta OK (B9); apa fierbinte iese din distribuitor și umple recipientul aflat sub acesta (Nu distribuie apă fierbinte timp de mai mult de 2 minute). Pentru a întrerupe operația apăsați tasta  (B13) sau tasta ESC (B6). Aparatul întrerupe distribuirea când a fost atinsă cantitatea setată.

MODIFICAREA CANTITĂȚII DE APĂ FIERBINTE

Aparatul a fost setat din fabrică pentru a produce în mod automat 200ml de apă fierbinte. Dacă doriți să modificați această cantitate, procedați astfel:

- Puneți sub dispozitivul pentru cappuccino un recipient (fig. 5).
- Apăsăți tasta  (B2) pentru a intra în meniu (fig. 15), apăsați tastele  (B7) și (B8) (fig. 2) până când se selectează mesajul "PROGRAM. APĂ".
- Apăsăți tasta OK (B9) pentru a confirma.
- Selectați cantitatea de apă dorită apăsând tastele  (B7) și (B8). Bara progresivă prezintă cantitatea de apă selectată.
- Apăsăți din nou tasta OK (B9) pentru a confirma (sau tasta ESC (B6) pentru a anula operația).
- Apăsăți de două ori tasta ESC (B6) (fig. 18) pentru a ieși din meniu.
- Acum aparatul este reprogramat în funcție de noile setări și este pregătit pentru utilizare.

PREGĂTIRE CAPPUCINO



Nota Bene: Cantitatea de cafea care se dorește a fi utilizată pentru pregătirea unui cappuccino, trebuie setată cu ajutorul funcției "Program. cappuccino".

- Selectați aroma cafelei care se dorește a fi utilizată pentru pregătirea unui cappuccino cu ajutorul tastei  (B4).
- Înlăturați capacul recipientului pentru lapte.
- Umpleți recipientul cu aprox. 100 ml de lapte pentru fiecare cappuccino pe care doriți să îl pregătiți (fig. 23), atenție să nu depășiți nivelul MAX (care corespunde unei cantități de aprox. 750 ml) imprimat pe recipient. Este de preferat să folosiți lapte total degresat sau parțial degresat, la o temperatură de circa 5°C (din frigider).
- Atenție ca tubul de aspirație să fie bine introdus în dispozitivul de cauciuc (fig. 24), apoi puneți la loc capacul pe recipientul pentru lapte.
- Poziționați cursorul pentru spumarea laptelui (C1) între indicațiile cappuccino și caffelatte imprimate pe capacul recipientului pentru lapte. Este posibilă reglarea calității de spumă: deplasați ușor butonul de reglare spre indicația caffelatte: se obține spumă mai compactă. Dacă deplasați spre CAPPUCINO se obține o spumă mai puțin densă.

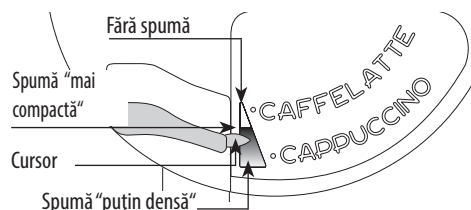

- Scoateți distribuitorul pentru apă fierbinte (fig. 6) și poziționați recipientul pentru lapte pe duză (fig. 25).
- Deplasați tubul de distribuție conform indicațiilor din fig. 26 și poziționați o ceașcă destul de mare sub duzele distribuitorului de cafea și sub tubul de distribuție a laptelui.
- Apăsăți tasta  (B12). Aparatul afișează mesajul: "CAPPUCINO" iar după câteva secunde, laptele cu spumă iese din tubul de distribuție și umple ceașca aflată sub acesta. (Distribuirea laptelui este întreruptă automat).
- Aparatul distribuie cafea.
- Cappuccino este pregătit: îndulciți pe placul dvs. și dacă doriți, adăugați peste spumă puțin praf de cacao.

NOTA 1: În timpul pregătirii este posibilă întreruperea distribuirii laptelui cu spumă sau al cafelei: apăsați tasta  (B12).

NOTA 2: Dacă în timpul distribuției laptelui cu spumă rezervorul se golește, scoateți-l și adăugați lapte. Apoi fixați-l la loc și apăsați tasta  (B12) pentru a solicita din nou un cappuccino.

NOTA 3: Pentru a garanta curățarea completă și igiena dispozitivului de spumare a laptelui, după ce ați terminat prepararea specialităților cu lapte, curățați tuburile din interiorul capacului recipientului pentru lapte: Pe display este afișat intermitent mesajul "APĂSAȚI CLEAN!":

- Puneți un recipient sub tubul de distribuție a laptelui (fig. 26).
- Apăsăți și țineți apăsată tasta clean (C3) aflată pe capac, timp de cel puțin 5 secunde, (fig. 26), pentru a porni funcția de curățare. Aparatul afișează mesajul "curățare în curs" și bara progresivă. Se recomandă să nu eliberați tasta CLEAN până când bara progresivă nu este completă, ceea ce indică faptul că operația de curățare s-a încheiat. Dacă eliberați butonul CELAN, funcția este întreruptă.

După încheierea operației de curățare, decuțați recipientul de lapte și păstrați-l în frigider. Nu se recomandă să lăsați laptele afară din frigider timp de mai mult de 15 minute.





NOTA 4: Dacă doriți modificarea cantității de cafea (pe care aparatul o prepară în mod automat în ceașcă), procedați conform indicațiilor din capitolul "Modificarea cantității de cafea și de lapte".

pentru cappuccino“.







MODIFICAREA CANTITĂȚII DE LAPTE ȘI DE CAFEA PENTRU CAPPUCCINO

Aparatul a fost setat din fabrică pentru a pregăti automat o cantitate standard de cappuccino. Dacă doriți să modificați această cantitate, procedați astfel:

Modificarea cantității de lapte

- Umpleți recipientul de lapte până la nivelul maxim indicat pe acesta.
- Apăsăți tasta  (B2) pentru a intra în meniu (fig. 15), apăsați tastele   (B7) și (B8) (fig. 2) până când se selectează mesajul "PROGRAM. CAPPUCCINO".
- Apăsăți tasta OK (B9) pentru a confirma. Pe display apare "PROGRAM. LAPTE".
- Apăsăți din nou tasta OK (B9).
- Selectați cantitatea de lapte dorită apăsând tastele   (B7) și (B8). Bara progresivă prezintă cantitatea de apă selectată.
- Apăsăți din nou tasta OK (B9) pentru a confirma (sau tasta ESC (B6) pentru a anula operația).
- Apăsăți de două ori tasta ESC (B6) (fig. 18) pentru a ieși din meniu.

Modificarea cantității de cafea

- Apăsăți tasta  (B2) pentru a intra în meniu (fig. 15), apăsați tastele   (B7) și (B8) (fig. 2) până când se selectează mesajul "PROGRAM. CAPPUCCINO".
- Apăsăți tasta OK (B9) pentru a confirma și apoi tastele   (B7) și (B8) (fig. 2) până când apare mesajul "CAFEA PENTRU CAPPUCCINO".
- Apăsăți din nou tasta OK (B9).
- Selectați cantitatea de cafea dorită apăsând tastele   (B7) și (B8). Bara progresivă prezintă cantitatea de cafea selectată.
- Apăsăți din nou tasta OK (B9) pentru a confirma (sau tasta ESC (B6) pentru a anula operația).
- Apăsăți de două ori tasta ESC (B6) (fig. 18) pentru a ieși din meniu.

CURĂȚARE

Curățarea aparatului

Pentru a curăța aparatul nu folosiți solvenți sau detergenți abrazivi. Este suficientă o lavetă umedă și moale. Nu spălați NICIODATĂ componentele aparatului în mașina de spălat vase. Următoarele părți ale aparatului trebuie să fie curățate periodic:

- Recipientul pentru zaț (A4).
- Tăvița pentru colectarea picăturilor (A14).
- Rezervorul pentru apă (A12).
- Duzele distribuitorului de cafea (A13).
- Pâlnia pentru introducerea cafelei măcinată (A21).
- Interiorul aparatului, accesibil după ce ați deschis ușița service (A2).
- Infuzorul (A5).

Curățarea recipientului pentru zaț

Când pe display apare mesajul "GOLIȚI RECIPIENTUL PENTRU ZAȚ", este necesară golirea și curățarea acestuia. Pentru a-l curăța:

- Deschideți ușița service din partea anterioară (fig. 16), scoateți apoi tăvița pentru colectarea picăturilor (fig. 17) și curățați-o.
- Curățați bine recipientul pentru zaț.

 **Atenție!** Când scoateți tăvița pentru colectarea picăturilor este OBLIGATORIU să goliți de fiecare dată și recipientul pentru zaț.

Curățarea tăviței pentru colectarea picăturilor

 **Atenție!** Dacă tăvița pentru colectarea picăturilor nu este golită, apa poate curge pe dinafară. Acest lucru poate deteriora aparatul.

Tăvița pentru colectarea picăturilor este prevăzută cu un indicator plutitor (de culoare roșie) pentru vizualizarea nivelului apei (fig. 28). Înainte ca indicatorul să devină vizibil, tăvița trebuie golită și curățată.

Pentru a scoate tăvița:

1. Deschideți ușița service (fig. 16).
2. Scoateți tăvița pentru colectarea picăturilor și recipientul pentru zaț (fig. 17).
3. Curățați tăvița pentru colectarea picăturilor și recipientul pentru zaț (A4).

4. Introduceți la loc tăvița și recipientul pentru zaț (A4).
5. Închideți ușița service.

Curățarea rezervorului de apă

1. Curățați periodic (circa o dată pe lună) rezervorul pentru apă (A 12) cu o lavetă umedă și puțin detergent delicat.
2. Eliminați bine reziduurile de detergent.

Curățarea duzelor distribuitorului

1. Curățați duzele periodic cu ajutorul unui burete.
2. Verificați ca orificiile distribuitorului de cafea să nu fie infundate. Dacă este necesar, eliminați depunerile de cafea cu o scobitoare (fig. 27).

Curățarea pâlniei pentru introducerea cafelei măcinată

- Controlați periodic (circa o dată pe lună) ca pâlnia pentru introducerea cafelei măcinată să nu fie infundată (fig. 21).



Pericol! Înainte de a efectua orice operație de curățare, aparatul trebuie să fie oprit apăsând întrerupătorul general (A23) și trebuie deconectat de la rețeaua electrică. Nu introduceți niciodată aparatul în apă.

Curățarea interiorului aparatului

1. Controlați periodic (circa o dată pe săptămână) ca interiorul aparatului să nu fie murdar. Dacă e necesar, eliminați depunerile de cafea cu un burete.
2. Aspirați reziduurile cu un aspirator (fig. 30).

Curățarea infuzorului

Infuzorul trebuie să curățat cel puțin o dată pe lună.



Atenție! Infuzorul (A5) nu poate fi scos când aparatul este pornit. Nu încercați să scoateți forțat infuzorul.

1. Asigurați-vă ca aparatul să fi efectuat corect procedura de oprire (vezi "Oprire").
2. Deschideți ușița service (fig. 16).
3. Scoateți tăvița pentru colectarea picăturilor și recipientul pentru zaț (fig. 17).
4. Apăsăți spre interior cele două clapete roșii pentru deschidere și în același timp scoateți infuzorul spre exterior (fig. 31).



Atenție! Curățați infuzorul fără să folosiți detergenți deoarece interiorul pistonului este tratat cu un lubrifiant care ar putea fi eliminat de acțiunea detergentului.

5. Lăsați infuzorul în apă timp de aproximativ 5 minute și apoi clătiți-l.
6. După curățare, puneți la loc infuzorul (A5) introducându-l în suport și pe pivotul din partea de jos;

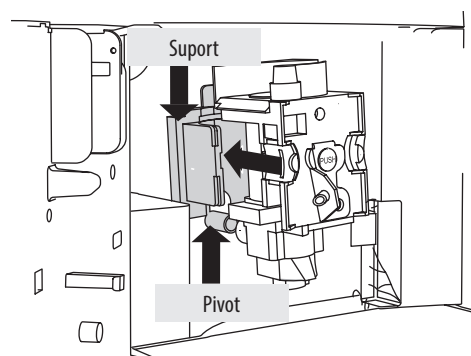

apoi apăsați pe indicația PUSH până când auziți un clic de cuplare.



Nota Bene: Dacă infuzorul este greu de introdus, este necesar (înainte de a-l introduce) să-l aduceți la dimensiunea corectă apăsându-l cu putere, simultan din partea inferioară și cea superioară, conform indicațiilor din imagine.

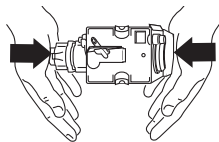

7. După ce l-ați introdus, asigurați-vă că cele două clapete roșii au rămas în exterior.

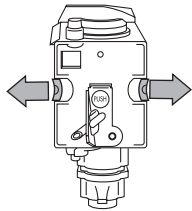

8. Curățați tăvița pentru colectarea picăturilor și recipientul pentru zaț.
9. Închideți ușița service.

Curățarea recipientului pentru lapte



Atenție! Curățați întotdeauna tuburile interne ale recipientului pentru lapte (C) după ce ați pregătit specialități cu lapte. Dacă în recipient a rămas lapte, acesta nu trebuie păstrat afară din frigider timp îndelungat. Curățați recipientul după fiecare pregătire a băuturilor pe bază de lapte conform descrierii de la nota 3 cap. "Pregătire Cappuccino". Puteți să spălați în mașina de spălat vase toate componentele, așezându-le doar în coșul superior al mașinii de spălat vase.

1. Rotiți capacul rezervorului de lapte în sens orar și scoateți-l.
2. Scoateți tubul de distribuție și de aspirație.

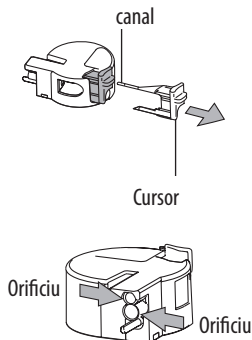
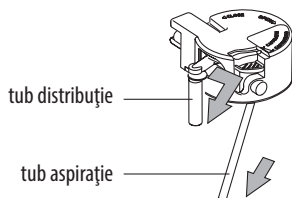

3. Scoateți cursorul trăgându-l spre exterior.
4. Spălați cu grijă toate componentele cu apă caldă și detergent delicat. Asigurați-vă cu extremă atenție că nu există reziduuri de lapte în interiorul orificiilor și pe canalul aflat pe vârful subțire al cursorului.
5. Verificați ca tuburile de aspirație și de distribuție să nu fie înfundate cu reziduuri de lapte.
6. Montați cursorul, tubul de distribuție și tubul de aspirație a laptelui.
7. Puneți capacul recipientului pentru lapte.

MODIFICAREA ȘI SETAREA PARAMETRILOR DIN MENU



Când aparatul este gata de utilizare, este posibilă intervenția asupra meniului pentru a modifica următorii parametri sau funcții:

- Alegeți limba
- Clătire
- Oprire întârziată
- Reglarea ceasului
- Ora de pornire
- Pornire automată
- Temperatura
- Duritatea apei

- Programare cafea
- Programare cappuccino
- Programare apă
- Decalcifiere
- Valori din fabrică
- Statistică
- Semnal sonor
- Contrast

Setarea limbii

Dacă doriți să modificați limba de pe display, procedați astfel:

- Apăsați tasta  (B2) pentru a intra în meniu; pe display apare "ALEGEȚI LIMBA".
- Apăsați tasta OK (B9).
- Apăsați tastele   (B7) și (B8) până când aparatul afișează limba dorită.
- Apăsați tasta OK (B9) pentru a confirma.
- Apăsați tasta ESC (B6) pentru a ieși din meniu.





Nota Bene: Dacă din greșeală se alege o limbă nedorită este posibil să accesați direct meniul pentru a modifica acest parametru:

- Țineți apăsată tasta  (B2) timp de cel puțin 7 secunde până când aparatul afișează limbile.
- Alegeți limba dorită procedând conform descrierii din "Prima punere în funcțiune a aparatului".





Clătire

Această funcție este utilă pentru a obține o cafea mai caldă. Procedați astfel:







- Dacă imediat după pornirea aparatului se solicită o ceașcă mică de cafea (mai puțin de 60 cl), utilizați apă fierbinte pentru a clăți și încălzi ceașca.
- Dacă de la ultima cafea au trecut mai mult de 2/3 minute, înainte de a solicita o altă cafea trebuie să încălziți infuzorul apăsând întâi tasta  (B2) pentru a intra în meniu și apoi   (B7) și (B8) până la selectarea funcției "CLĂTIRE". Apăsați tasta OK (B9). Pe display apare "CLĂTIRE CONFIRMAȚI". Apăsați din nou tasta OK (B9). Lăsați apoi ca apa să curgă în tăvița pentru picături sau utilizați această apă pentru a umple (și apoi a goli) ceașca pentru cafea pentru a o încălzi.

Modificarea duratei pornirii

Aparatul a fost setat din fabrică să se oprească automat după 30 de minute de la ultima utilizare. Pentru a modifica acest interval (max 120 min), procedați astfel:









- Apăsați tasta  (B2) pentru a intra în meniu și apoi apăsați tastele   (B7) și (B8) până când aparatul afișează mesajul "OPRIRE ÎNTĂRZIATĂ".
- Apăsați tasta OK (B9) pentru a confirma.
- Apăsați tastele   (B7) și (B8) pentru a stabili după cât timp se va opri aparatul (1/2 oră, 1 oră, 2 ore).
- Apăsați tasta OK (B9) pentru a confirma.
- Apăsați tasta ESC (B6) pentru a ieși.

Reglarea ceasului





- Apăsați tasta  (B2) pentru a intra în meniu și apoi apăsați tastele   (B7) și (B8) până când aparatul afișează mesajul "REGLARE CEAS".
- Apăsați tasta OK (B9).
- Pentru a seta ora, utilizați tastele   (B7) și (B8) și apăsați tasta OK (B9) pentru a confirma.
- Pentru a seta minutele, utilizați tastele   (B7) și (B8) și apăsați tasta OK (B9) pentru a confirma.
- Apăsați tasta ESC (B6) pentru a ieși din meniu.

Setarea orei de pornire automată

Această funcție permite programarea orei la care aparatul va porni automat.



- Asigurați-vă că ceasul aparatului a fost setat.
- Apăsați tasta  (B2) pentru a intra în meniu și apoi apăsați tastele   (B7) și (B8) până când aparatul afișează mesajul "ORĂ PORNIRE".
- Apăsați tasta OK (B9).
- Pentru a seta ora de pornire automată, utilizați tastele   (B7) și (B8) și apăsați tasta OK (B9) pentru a confirma.
- Pentru a seta minutele, utilizați tastele   (B7) și (B8) și apăsați tasta OK (B9) pentru a confirma.
- Pentru activarea funcției de pornire automată apăsați tastele   (B7) și (B8) până când

aparatur afișează mesajul "PORNIRE AUTOMATĂ".

- Apăsăți tasta OK (B9) pentru a confirma. Pe display apare "PORNIRE AUTOMATĂ CONFIRMAȚI". Apăsăți tasta OK (B9). Pe display apare simbolul .
- Apăsăți tasta ESC (B6) pentru a ieși din meniu.
- Pentru activarea funcției de pornire automată, apăsați tasta  (B2) și apoi apăsați tastele  până când aparatul afișează mesajul "PORNIRE AUTOMATĂ". Apăsăți tasta OK (B9). Pe display apare "CONFIRMAȚI". Apăsăți ESC (B6) pentru a dezactiva; simbolul  dispăre.



Modificarea temperaturii cafelei

Pentru modificarea temperaturii cafelei pregătite procedați astfel:

- Apăsăți tasta  (B2) pentru a intra în meniu și apoi apăsați tastele  până când aparatul afișează mesajul "TEMPERATURĂ".
- Apăsăți tasta OK (B9).
- Apăsăți tastele  pentru a selecta temperatura dorită a cafelei: joasă, medie, înaltă.
- Apăsăți tasta OK (B9) pentru a confirma temperatura aleasă.
- Apăsăți tasta ESC (B6) pentru a ieși din meniu.

Programarea duriității apei

Este posibil să prelungiți această perioadă de funcționare pentru a efectua operația de decalcifiere cu frecvență mai redusă, prin programarea aparatului în funcție de cantitatea reală de calcar din apa utilizată. Procedați în felul următor:

- După ce ați scos din ambalaj banda reactivă "Total hardness test" (anexată la pag. 2), introduceți banda complet în apă timp de câteva secunde. Scoateți-o și așteptați aprox. 30 de secunde (până când își modifică culoarea și apar câteva pătrățele roșii).
- Porniți aparatul cu ajutorul tastei pornire/stand-by (A7).
- Apăsăți tasta  (B2) pentru a intra în meniu și apoi apăsați tastele  până când aparatul afișează mesajul "DURITATE APĂ".
- Apăsăți tasta OK (B9).
- Apăsăți tastele  până la apariția numărului corespunzător pătrățelelor roșii indicate de banda reactivă (de exemplu, dacă pe banda reactivă s-au format 3 pătrățele roșii, trebuie să selectați "DURITATE APĂ 3").
- Apăsăți tasta OK (B9) pentru a confirma. Acum aparatul este programat pentru a vă avertiza cu privire la efectuarea decalcifierii numai atunci când este necesar.

Programarea cafelei

Pentru instrucțiuni privind programarea cafelei consultați capitolul "MODIFICAREA CANTITĂȚII DE CAFEA DIN CEAȘCĂ".

Programarea cappuccino

Pentru instrucțiuni privind programarea cappuccino consultați capitolul "MODIFICAREA CANTITĂȚII DE LAPTE ȘI CAFEA PENTRU CAPPUCCINO".

Programare apă

Pentru instrucțiuni consultați capitolul "MODIFICAREA CANTITĂȚII DE APĂ FIERBINTE".

Decalcifiere





Atenție! Respectați avertismentele pentru siguranță de pe ambalajul decalcifiantului oferite de producător.



Nota Bene: Utilizați exclusiv decalcifianți recomandați de producător. În caz contrar garanția nu este valabilă. În plus, garanția nu este valabilă dacă decalcifierea nu este efectuată cu regularitate.

Când aparatul afișează mesajul "DECALCIFIERE" este momentul să efectuați decalcifierea. Procedați în felul următor:

- Asigurați-vă că aparatul este pregătit pentru utilizare.
- Apăsăți tasta  (B2) pentru a intra în meniu și apoi apăsați tastele  până când aparatul afișează mesajul "DECALCIFIERE".
- Apăsăți tasta OK (B9); aparatul afișează mesajul "DECALCIFIERE CONFIRMAȚI".
- Apăsăți tasta OK (B9). Pe display apare mesajul "INTRODUCEȚI DECALCIF. CONFIRMAȚI".
- Goliți rezervorul de apă, vărsați conținutul flaconului de decalcifiant respectând indicațiile de pe ambalaj, apoi adăugați apă. Puneți sub distribuitorul pentru apă fierbinte un recipient gol cu o capacitate minimă de 2 litri.
- Apăsăți tasta OK (B9); soluția de decalcifiere curge din distribuitorul pentru apă fierbinte și

începe să umple recipientul. Aparatur afișează mesajul "DECALCIFIERE".



- Programul de decalcifiere efectuează automat o întreagă serie de clătiri și pauze la anumite intervale de timp.
 - După aprox. 30 de minute, aparatul afișează mesajul "DECALCIF. COMPLETĂ CONFIRMAȚI".
 - Apăsăți tasta OK (B9), aparatul afișează mesajul "CLĂTIRE UMPLERE REZERVORUL DE APĂ".
 - Goliți rezervorul de apă, clătiți-l pentru a elimina reziduurile de decalcifiant și umpleți-l cu apă curată.
 - Introduceți la loc rezervorul plin cu apă curată. Pe display apare mesajul "CLĂTIRE CONFIRMAȚI".
 - Apăsăți din nou tasta OK (B9). Apa fierbinte curge din distribuitor, umple recipientul și aparatul afișează mesajul "CLĂTIRE".
 - Așteptați mesajul "CLĂTIRE ÎNCHEIATĂ CONFIRMAȚI".
 - Apăsăți tasta OK (B9). Pe display apare mesajul "DECALCIFIERE ÎNCHEIATĂ" și apoi UMPLERE REZERVORUL". Umpleți din nou rezervorul cu apă curată.
 - Acum programul de decalcifiere este încheiat, iar aparatul este pregătit pentru pregătirea cafelei.
- NOTĂ: Dacă procedura este întreruptă înainte de a fi încheiată, este necesar să repetați totul de la început.



Atenție! GARANȚIA NU ESTE VALABILĂ DACĂ DECALCIFIEREA NU ESTE EFECTUATĂ CU REGULARITATE.



Revenirea la setările din fabrică (reset)

Este posibil să reveniți la setările originale ale aparatului (chiar și după ce utilizatorul le-a modificat), în felul următor:

- Apăsăți tasta  (B2) pentru a intra în meniu și apoi apăsați tastele  până când aparatul afișează mesajul "VALORI DIN FABRICĂ".
- Apăsăți tasta OK (B9), aparatul afișează mesajul "VALORI DIN FABRICĂ CONFIRMAȚI".
- Apăsăți tasta OK (B9) pentru a reveni la setările din fabrică;

Statistică

Cu ajutorul acestei funcții pot fi vizualizate datele statistice ale aparatului. Pentru a le vizualiza procedați după cum urmează:



- Apăsăți tasta  (B2) pentru a intra în meniu și apoi apăsați tastele  până când aparatul afișează mesajul "STATISTICĂ".
- Apăsăți tasta OK (B9).
- Apăsăți tastele  pentru a verifica:
 - numărul de cafele pregătite
 - numărul de decalcifieri efectuate
 - câte băuturi cappuccino au fost pregătite
 - câți litri de apă au fost distribuiți în totalitate.
- Apăsăți o dată tasta ESC (B6) pentru a ieși din această funcție sau apăsați de două ori tasta ESC (B6) pentru a ieși din meniu.

Semnal sonor

Cu ajutorul acestei funcții se activează sau dezactivează semnalul sonor pe care aparatul îl emite de fiecare dată când sunt apăsați tastele și la fiecare introducere/scoatere a accesoriilor.





Nota Bene: Aparatur este setat cu semnalul sonor activ.

- Apăsăți tasta  (B2) pentru a intra în meniu și apoi apăsați tastele  până când aparatul afișează mesajul "SEMNAL SONOR".
- Apăsăți tasta OK (B9). Pe display apare mesajul "SEMNAL SONOR CONFIRMAȚI".
- Apăsăți tasta ESC (B6) pentru dezactivarea semnalului sonor sau apăsați tasta OK (B9) pentru a-l activa.
- Apăsăți tasta ESC (B6) pentru a ieși din meniu.

Reglarea contrastului

Dacă doriți să măriți sau să reduceți contrastul display-ului, procedați după cum urmează:

- Apăsăți tasta  (B2) pentru a intra în meniu și apoi apăsați tastele  până când aparatul afișează mesajul "CONTRAST".
- Apăsăți tasta OK (B9).
- Apăsăți tastele  până când pe display apare contrastul dorit: o bară progresivă indică nivelul de contrast selectat.
- Apăsăți tasta OK (B9) pentru a confirma.
- Apăsăți o dată tasta ESC (B6) pentru a ieși din această funcție sau apăsați de două ori tasta ESC (B6) pentru a ieși din meniu.

OPRIREA APARATULUI

La fiecare oprire, aparatul efectuează un ciclu automat de clătire care nu poate fi întrerupt.



Pericol Arsuri! În timpul clătirii, din vârful distribuitorului de cafea curge puțină apă fierbinte. Fiți atenți să nu intrați în contact cu stropi de apă sau aburi fierbinți. Pentru a opri aparatul, apăsați tasta pomire/stand-by (A7). Aparatul efectuează clătirea și apoi se oprește.



Nota Bene: Dacă aparatul nu este folosit pentru o perioadă lungă de timp, apăsați și întrerupătorul general ON/OFF (A23), aflat în spatele aparatului, în poziție 0.

DATE TEHNICE

Tensiune: 220-240 V ~ 50/60 Hz max. 10A

Consum: 1350W

Presiune: 15 bar

Capacitate rezervor apă: 1,8 litri

Dimensiuni LxÎxA: 594x 455x411

Greutate: 23/24 kg



Aparatul este conform prevederilor următoarelor directive CE:
• Regulamentul European Stand-by 1275/2008



Acest produs este conform cu Regulamentul (CE) Nr. 1935/2004 privind materialele și obiectele destinate să vină în contact cu produsele alimentare.

MESAJE AFIȘATE PE DISPLAY

MESAJ AFIȘAT	CAUZĂ POSIBILĂ	SOLUȚIE
UMPLEȚI REZERVORUL DE APĂ	Rezervorul pentru apă este gol sau este introdus greșit.	Umpleți rezervorul de apă și/sau introduceți-l corect, apăsându-l până la capăt.
CAFEA PREA FINĂ REGLAȚI RĂȘNIȚA ȘI (alternat) APĂSAȚI OK	Măcinarea este prea fină și cafeaua curge prea încet.	Rotiți butonul de reglare al gradului de măcinare cu o treaptă spre numărul 7.
CAFEA PREA FINĂ REGLAȚI RĂȘNIȚA (alternat) APĂSAȚI OK (și apoi) UMLEȚI REZERVORUL	Rezervorul a fost scos în timpul distribuției băuturii.	Introduceți rezervorul și apăsați tasta OK (B9). Aparatul afișează "APĂ FIERBINTE APĂSAȚI OK". Apăsați din nou tasta OK (B9). Aparatul revine la modalitatea pregătit pentru folosire.
GOLIȚI RECIPIENTUL PENTRU ZAȚ	Recipientul pentru zaț (A4) este plin sau au trecut mai mult de trei zile de la ultima pregătire (această operație asigură igiena maximă a aparatului).	Goliți recipientul pentru zaț, curățați-l și apoi introduceți-l la loc. Important: când scoateți tăvița de colectare a picăturilor este obligatoriu să goliți de fiecare dată și recipientul pentru zaț chiar dacă nu este plin. Dacă această operație nu este efectuată, este posibil ca atunci când veți pregăti cafelele următoare, recipientul să se umple peste limita admisă și aparatul să se înfunde.
INTRODUCEȚI RECIPIENTUL PENTRU ZAȚ	După curățare nu ați introdus recipientul pentru zaț.	Deschideți ușița service și introduceți recipientul pentru zaț.
INTRODUCEȚI CAFEA MĂCINATĂ	A fost selectată funcția "cafea măcinată", dar nu a fost adăugată cafeaua măcinată în pâlnie. Pâlnia (A21) este infundată.	Scoateți aparatul și introduceți cafeaua măcinată în pâlnie. Goliți pâlnia cu ajutorul unui cuțit, conform descrierii din paragraful "Curățarea pânzei pentru introducerea cafelei măcinate".
DECALCIFIERE!	Indică faptul că trebuie să efectuați decalcifierea aparatului.	Trebuie să efectuați cât mai repede posibil programul de decalcifiere descris în cap. "Decalcifiere".
REDUCEȚI DOZA DE CAFEA	S-a utilizat prea multă cafea.	Alegeți o aromă mai delicată sau reduceți cantitatea de cafea măcinată și apoi solicitați din nou pregătirea cafelei.
UMPLEȚI RECIPIENTUL DE CAFEA BOABE	Cafeaua boabe s-a terminat.	Umpleți recipientul pentru cafea boabe.
INTRODUCEȚI GRUPUL INFUZOR	După curățare infuzorul nu a fost pus la loc.	Introduceți infuzorul conform descrierii din paragraful "Curățarea infuzorului".
ÎNCHIDEȚI UȘA	Ușița service este deschisă.	Închideți ușița service.
ALARMĂ GENERALĂ!	Interiorul aparatului este foarte murdar.	Curățați bine aparatul conform descrierii din par. "curățare și întreținere". Dacă după curățare, aparatul încă mai afișează mesajul, contactați un centru pentru asistență.

PROBLEME ȘI SOLUȚII

În continuare sunt enumerate câteva posibile anomalii.

Dacă problema nu poate fi rezolvată în modul descris, contactați Serviciul de Asistență Tehnică.

PROBLEMĂ	CAUZĂ POSIBILĂ	SOLUȚIE
Cafeaua nu este caldă.	<p>Ceștile nu au fost încălzite.</p> <p>Infuzorul s-a răcit pentru că au trecut 2/3 minute de la ultima cafea făcută.</p> <p>Temperatura setată nu este suficientă.</p>	<p>Încălziți ceștile clătindu-le cu apă caldă.</p> <p>Înainte de a face cafeaua încălziți infuzorul selectând funcția CLĂTIRE din meniu.</p> <p>Modificați temperatura setată (vezi "Modificarea temperaturii cafelei").</p>
Cafeaua are puțină cremă.	<p>Cafeaua nu este măcinată suficient de fin.</p> <p>Amestecul de cafea nu este adecvat.</p>	<p>Rotiți butonul rotativ pentru reglarea gradului de măcinare cu o treaptă spre numărul 1 în sens invers acelor de ceasornic în timp ce râșnița este în funcțiune (fig. 14).</p> <p>Folosiți un amestec de cafea special pentru aparate espresso.</p>
Cafeaua curge prea încet sau picătură cu picătură.	Cafeaua este măcinată prea fin.	Rotiți butonul rotativ pentru reglarea gradului de măcinare cu o treaptă spre numărul 7 în sens orar în timp ce râșnița funcționează (fig. 14). Modificați în mod treptat până când obțineți pregătirea satisfăcătoare. Efectul este vizibil numai după pregătirea a 2 cafele.
Cafeaua curge prea repede.	Cafeaua nu este măcinată suficient de fin.	Rotiți butonul rotativ pentru reglarea gradului de măcinare cu o treaptă spre numărul 1 în sens invers acelor de ceasornic în timp ce râșnița este în funcțiune (fig. 14). Aveți grijă să nu rotiți prea mult butonul de reglare al gradului de măcinare, pentru că este posibil ca atunci când veți solicita două cafele, acestea să curgă picătură cu picătură. Efectul este vizibil numai după pregătirea a 2 cafele.
Cafeaua nu curge dintr-un vârf sau din ambele vârfuri ale distribuitorului.	Vârfurile sunt înfundate.	Curățați vârfurile cu o scobitoare (fig. 27).
Cafeaua nu curge din vârfurile distribuitorului, ci pe lângă ușița service (A2).	<p>Vârfurile sunt înfundate cu pulbere de cafea uscată.</p> <p>Dispozitivul de transport al cafelei (A3) din compartimentul service este blocat.</p>	<p>Curățați vârfurile cu o scobitoare, un burete sau o periuță cu perii tari (fig. 23).</p> <p>Curățați bine dispozitivul de transport al cafelei (A3), mai ales în zona închizătorilor.</p>
Din distribuitor nu curge cafea ci apă.	Cafeaua măcinată a rămas blocată în pâlnie (A21).	Curățați pâlnia (A27) cu o furculiță de lemn sau de plastic, curățați interiorul aparatului.
Laptele nu iese din tubul de distribuire (C5).	Tuburile de preluare nu a fost introdus sau este introdus incorect.	Introduceți bine tubul de preluare (C4) în garnitura capacului recipientului pentru lapte (fig. 24).
Laptele are puțină spumă.	<p>Capacul recipientului de lapte este murdar.</p> <p>Cursorul lapte nu este poziționat în mod corect.</p>	<p>Curățați capacul lapte ca în par. "Curățare recipient pentru lapte".</p> <p>Reglați conform indicațiilor paragrafului "Preparare cappuccino".</p>
Laptele are bule mari sau iese sub formă de jet din tubul de distribuire lapte.	<p>Laptele nu este suficient de rece sau nu este parțial degresat.</p> <p>Cursorul dispozitivului propulsare lapte este reglat incorect.</p> <p>Capacul recipientului de lapte este murdar.</p>	<p>Utilizați preferabil lapte total degresat, sau parțial degresat, la temperatura frigiderului (circa 5°C). Dacă rezultatul tot nu este cel dorit, încercați să schimbați marca laptelui.</p> <p>Deplasați ușor cursorul spre mesajul "CAFEA CU LAPTE" (vezi par. "Preparare cappuccino").</p> <p>Curățați capacul ca în paragraful "Curățare recipient lapte".</p>

REȚETE

Punch de cafea

Ingrediente (6 porții):

1/2 l de cafea fierbinte
1/2 l de vin de Porto alb
1/2 l de rom
100 g de zahăr brun ars

Pregătire:

Turnați cafeaua într-un recipient, adăugați romul și vinul de Porto și încălziți-le până ating punctul de fierbere. Adăugați treptat zahărul ars și gustați până când compusul este suficient de dulce. După dizolvarea zahărului serviți-l în pahare tradiționale cu picior scurt.

Cafeaua Împăratului

Ingrediente (3 porții):

3 cafele espresso
3 gălbenușuri de ou
3 lingurițe de zahăr
3 dl de lapte
2 pahare mici de brandy

Pregătire:

Bateți gălbenușurile de ou cu zahăr și brandy. Adăugați laptele și cafeaua fierbinte.

RECOMANDARE: spumați ușor laptele și adăugați-l treptat la sfârșit.

Se recomandă servirea cu tort de ciocolată.

Cafea Daneză

Ingrediente:

6 ouă
coaja rasă de la o lămâie
100 g de zahăr
3/4 l de cafea tare, rece
1 pahar mare de brandy

Pregătire:

Bateți ouăle și coaja de lămâie, adăugați zahărul puțin câte puțin până la obținerea unui compus spumos. Adăugați încet cafeaua și brandy-ul, amestecând constant. Serviți în cești de ceai sau pahare tip "balon" reci.

Irish cofee

Ingrediente (3 porții):

2 linguri de zahăr
1 lingură de apă
9 lingurițe de frișcă lichidă
6 linguri de whisky irlandez
4 cești de cafea fierbinte

Pregătire:

Fierbeți apa și zahărul timp de un minut, apoi adăugați whisky și cafeaua fierbinte.

Amestecați și turnați în pahare cu picior. Adăugați cu atenție frișca peste cafea (3 lingurițe pentru fiecare pahar).

RECOMANDARE: bateți ușor frișca astfel încât să rămână deasupra cafelei. Puteți adăuga, de asemenea, Grand Marnier sau Calvados.

Șerbet de cafea

Ingrediente (4 porții):

200 g de zahăr granulat
2 dl de cafea espresso

Pregătire:

Topiți zahărul în 1/2 de litru de apă și preparați un sirop fierbând la foc mic timp de câteva minute; lăsați-l să se răcească apoi adăugați cafeaua. Filtrați-l imediat ce ați obținut un amestec omogen și puneți-l în congelator; amestecați des până obțineți o consistență granulară.

Cafea cu gheață

Ingrediente:

4 cafele espresso
4 lingurițe de zahăr
12 cuburi de gheață

Pregătire:

Frantumare il ghiaccio e aggiungerlo al caffè già zuccherato. Agitare in uno shaker fino ad ottenere una consistenza cremosa e schiumosa.

SUGGERIMENTI: mescolare in un mixer a velocità bassa e servire in fluteo in tumbler.



Küppersbusch

Küppersbusch Hausgeräte GmbH

Postfach 10 01 32, D-45801 Gelsenkirchen,
Küppersbuschstraße 16, D-45883 Gelsenkirchen
Telefon: (0209) 401-0, Telefax: (0209) 401-303
www.kueppersbusch.de

Teka Austria GmbH

Eitnergasse 13, A-1230 Wien
Telefon: (01) 86680-15, Telefax: (01) 86680-50
www.kueppersbusch.at

