

# BEDIENUNGSANWEISUNG

mit Montageanweisungen

# INSTRUCTIONS FOR USE

and installation

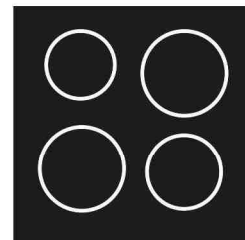

NL

VKI3500.0S



Lesen Sie unbedingt die Gebrauchsanleitung und den Montageplan vor Aufstellung, Installation sowie Inbetriebnahme.

Please read the users and installation instructions carefully before installation of the appliance and before starting to use it.

## Service und Kundendienst

Telefon: 0209 – 401 631

Email: [kundendienst@kueppersbusch.de](mailto:kundendienst@kueppersbusch.de)

**Küppersbusch**  
FÜR KÜCHEN MIT STIL



## **Beste klant!**

Hartelijk dank voor uw beslissing om een inductiekookplaat van KÜPPERSBUSCH te kopen. Lees eerst zorgvuldig de informatie in dit boekje door vooraleer u uw kookplaat in gebruik neemt. U vindt hier belangrijke informatie voor uw veiligheid, het gebruik, de verzorging en het onderhoud van het apparaat, zodat u er lang plezier aan beleeft.

Bewaar deze handleiding zorgvuldig. Geef deze gebruiks- en montagehandleiding ter informatie en veiligheid aan een nieuwe eigenaar door.

## **INHOUDSOPGAVE**

---

<b>VEILIGHEID</b> .....	<b>4</b>
VEILIGHEIDSAANWIJZINGEN VOOR DE INGEBRUIKNAME.....	4
ALGEMENE VEILIGHEIDSAANWIJZINGEN.....	5
BESCHERMING TEGEN BESCHADIGING .....	6
VOORZORGSMAATREGELEN BIJ DEFECT VAN HET APPARAAT.....	7
BESCHERMING TEGEN ANDERE GEVAREN .....	7
<b>BESCHRIJVING VAN HET APPARAAT</b> .....	<b>8</b>
TECHNISCHE BESCHRIJVING .....	8
BEDIENINGSPANEEL.....	8
<b>BEDIENING VAN DE KOOKPLAAT</b> .....	<b>9</b>
DISPLAY .....	9
VENTILATIE .....	9
<b>INGEBRUIKNAME VAN DE KOOKPLAAT</b> .....	<b>9</b>
VOOR HET EERSTE OPWARMEN.....	9
PRINCIPE VAN DE INDUCTIE .....	9
WERKING VAN DE SENSORSCHAKELVELDEN.....	10
KOOKPLAAT IN- EN UITSCHAKELLEN .....	10
PANHERKENNING .....	10
RESTWARMTEWEERGAVE.....	10
BOOSTERFUNCTIE .....	11
TIJDSCHAKELKLOK .....	11
VERGREDELING VAN DE KOOKZONE.....	12
GEBRUIKSDUURBEPERKING.....	12
<b>KOOKADVIES</b> .....	<b>13</b>
KOOKPANNEN .....	13
AFMETINGEN VAN DE PANNEN.....	13
VOORBEELDEN VAN VERMOGENSREGELING .....	14
<b>REINIGING EN ONDERHOUD</b> .....	<b>14</b>
<b>KLEINE STORINGEN VERHELPE</b> .....	<b>15</b>
<b>MILIEUBESCHERMING</b> .....	<b>16</b>
<b>AANWIJZINGEN VOOR DE MONTAGE</b> .....	<b>17</b>
<b>ELEKTRISCHE AANSLUITING</b> .....	<b>19</b>

# VEILIGHEID

---

## Veiligheidsaanwijzingen voor de ingebruikname

- Verwijder alle verpakkingen.
- Het apparaat mag alleen door een erkende elektrotechnicus worden ingebouwd en aangesloten. De fabrikant kan niet aansprakelijk worden gesteld voor schade die door een fout bij het inbouwen of aansluiten werd veroorzaakt. Gebruik het apparaat alleen in ingebouwde toestand.
- Het apparaat mag alleen worden gebruikt als het stevig en vast in een werkblad is gemonteerd en alle geldende voorschriften van de elektriciteitsmaatschappij zijn nageleefd.
- Dit apparaat mag alleen voor de huishoudelijke bereiding van spijzen worden gebruikt en is niet voor commercieel gebruik bedoeld.
- Verwijder alle etiketten en stickers van het glas.
- Het apparaat mag niet worden omgebouwd of gewijzigd.
- Gebruik de kookplaat niet als ondergrond of werkvlak.
- De veiligheid is alleen verzekerd als het apparaat volgens de geldige voorschriften op een aardleiding is aangesloten.
- Gebruik geen verlengsnoer voor de aansluiting op het elektriciteitsnet.
- Het apparaat mag niet boven een vaatwasser of een droogkast worden gebruikt: de vrijkomende waterdamp kan de elektronica beschadigen.
- Dit apparaat is niet bestemd voor gebruik met een externe tijdschakelklok of een afstandsbediening.

## Algemene veiligheidsaanwijzingen

- De elektronica (relais) kan tijdens het werken hoorbare schakelgeluiden veroorzaken. Ook kan de koelventilator te horen zijn. De koelventilator kan ook na het beëindigen van het kookproces nog lopen om de elektronische componenten te koelen. Deze geluiden zijn in geen geval een defect van de kookplaat, maar zijn integendeel een bewijs dat de kookplaat correct functioneert.
- Schakel na ieder gebruik de kookzones uit.
- Oververhitte vetstoffen en olie kunnen snel ontbranden. Als u spijzen in vet of olie (bijv. frieten) bereidt, dient u in de nabijheid van het apparaat te blijven.
- Als u kookt en braadt, worden de kookzones heet. Pas daarom op voor verbrandingen tijdens en na het gebruik van het apparaat.
- Let erop dat er geen elektrisch snoer van een vrijstaand of ingebouwd toestel met de glazen plaat of de hete kookzone in aanraking komt.
- Magnetische voorwerpen zoals creditcards, diskettes, rekenmachines enz. mogen zich niet in de onmiddellijke nabijheid van het ingeschakelde apparaat bevinden. Hun werking kan nadelig worden beïnvloed.
- Metalen voorwerpen zoals messen, vorken, lepels en pandeksels mogen niet op de kookplaat worden gelegd omdat ze heet kunnen worden.
- Leg geen metalen voorwerpen (bijv. lepels, pandeksels enz.) op de inductieplaat omdat deze bij het werken eventueel kunnen warm worden.
- Bedek de kookplaat nooit met een doek of een beschermende folie; deze kunnen heet worden en ontvlammen.
- Kinderen jonger dan 8 jaar, personen van wie de psychische en of mentale capaciteit vermindert zijn en personen van wie de kennis onaangepast is, kunnen dit toestel enkel onder toezicht gebruiken of indien zij opgeleid zijn om dit toestel te gebruiken in veilige omstandigheden.
- Zij dienen daarbij op de hoogte te zijn van de mogelijke risico's die zich kunnen voordoen. Kinderen mogen niet met dit toestel spelen.
- Zonder toezicht van een volwassene kan het reinigen en onderhoud van dit toestel niet aan kinderen toevertrouwd worden.

## Bescherming tegen beschadiging

- Gebruik geen pannen met een ongepolijste of beschadigde bodem (bijv. gietijzer). Ze kunnen krassen op de keramische plaat maken.
- Denk eraan dat ook zandkorrels krassen kunnen veroorzaken.
- Vitrokeramiek is ongevoelig voor temperatuurschokken en zeer duurzaam, maar niet onbreekbaar. Vooral puntige en harde voorwerpen die op de kookplaat vallen kunnen deze beschadigen.
- Stoot met de pan of de randen van de pan niet tegen het glas.
- Gebruik de kookzones niet met lege pannen.
- Vermijd suiker, kunststof of aluminiumfolie op de hete kookzones. Deze materialen smelten, plakken vast en kunnen daardoor bij het afkoelen barsten, breuken of blijvende veranderingen in het glas veroorzaken. Als ze toch op de hete kookzones terechtkomen, schakel dan het apparaat uit en verwijder deze materialen zolang ze nog heet zijn. Omdat de kookzones heet zijn bestaat er gevaar van verbranding.
- Plaats in geen geval hete pannen op de besturing. De elektronica onder het glas kan beschadigd raken.
- **Risico van brand!** Geen voorwerpen op de kookplaat leggen.
- Als er zich onder het ingebouwde apparaat een lade bevindt, moet op een minimumafstand van 2 cm tussen de onderkant van het apparaat en de inhoud van de lade worden gelet, omdat anders de ventilatie van het apparaat niet gegarandeerd is.
- Er mogen geen ontvlambare voorwerpen (bijv. spuitbussen) in deze lade worden bewaard. Eventuele bestekbakken dienen in warmtebestendig materiaal te zijn uitgevoerd.
- Maak geen gesloten recipiënten (bijv. conservenblikken) op de kookzones warm. Door de overdruk kunnen de recipiënten of blikken barsten en er bestaat gevaar van verwondingen.

## Vorzorgsmaatregelen bij defect van het apparaat

- Als een defect wordt vastgesteld moet u het apparaat uitschakelen en van het elektriciteitsnet nemen.
- Als er barsten, breuken of scheuren in het glas optreden: schakel de kookplaat onmiddellijk uit, schakel de zekering voor de kookplaat uit of verwijder ze en neem onmiddellijk contact op met onze klantenservice of uw dealer.
- Reparaties aan het apparaat mogen alleen door gespecialiseerd personeel worden uitgevoerd.
- **WAARSCHUWING:** Als de glazen plaat gebarsten is, moet het apparaat worden uitgeschakeld om een mogelijke elektrische schok te voorkomen.

## Bescherming tegen andere gevaren

- Zorg ervoor dat de kookpan altijd in het midden van de kookzone staat. De panbodem moet de kookzone zoveel mogelijk bedekken.
- Voor personen met een pacemaker ontstaat in de buurt van het ingeschakelde apparaat een magnetisch veld, dat eventueel de pacemaker kan storen. Neem in geval van twijfel contact op met de fabrikant van de pacemaker of met uw arts.
- Gebruik geen pannen van kunststof of aluminium: deze kunnen op de kookzone smelten.
- Vuur nooit blussen met water. Schakel de kookzone uit. Vlammen voorzichtig met een deksel, smoordeksel of iets dergelijks verstikken.



**HET GEBRUIK VAN NIET GESCHIKTE PANNEN OF  
ADAPTERPLATEN VOOR INDUCTIE LEIDT TOT EEN  
VOORTIJDIGE BEËINDIGING VAN DE GARANTIE.  
DE FABRIKANT IS NIET AANSPRAKELIJK VOOR  
SCHADE DIE AAN DE KOOKPLAAT OF DE OMGEVING  
ERVAN KAN ONTSTAAN:**



# BESCHRIJVING VAN HET APPARAAT

## Technische beschrijving

Type	<b>VKI3500.0SR</b>
Total vermogen	3700 W
Energieverbruik van de kookplaat EChob**	174.2 Wh/kg
<b>Voor zone</b>	Ø 160 mm
Detectie kookpan	Ø 90 mm
Normaal*	1400 W
Met Booster*	-
Gestandaardiseerde categorie van het kookgerei**	B
Energieverbruik EC <sub>cw</sub> **	177.3 Wh/kg
<b>Achter zone</b>	Ø 220 mm
Detectie kookpan	Ø 100 mm
Normaal*	2300 W
Met Booster*	3000 W
Gestandaardiseerde categorie van het kookgerei**	C
Energieverbruik EC <sub>cw</sub> **	171.1 Wh/kg

\* het vermogen kan variëren in functie van de afmetingen en het materiaal van de kookpotten

\*\* berekend volgens de methoden voor het meten van de gebruikseigenschappen(EN 60350-2)

## Bedieningspaneel

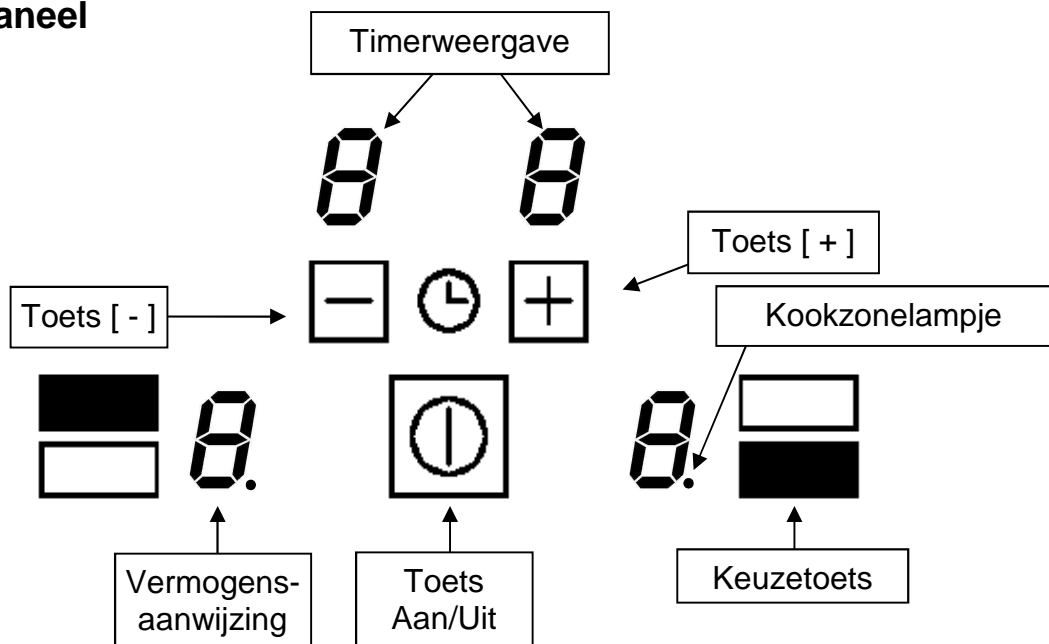



# BEDIENING VAN DE KOOKPLAAT

---

## Display

<u>Weergave</u>	<u>Benaming</u>	<u>Beschrijving</u>
0	Nul	De kookzone is geactiveerd
1...9	Vermogensstand	Instelling van het vermogen
<u>U</u>	Geen panherkenning	Pan niet opgezet of niet herkend
<u>E</u>	Foutmelding	Fout van de elektronica
H	Restwarmte	Kookzone is heet
P	Booster	Het boostervermogen is geactiveerd
L	Vergrendeling	De kookplaat is beveiligd

## Ventilatie

De ventilator werkt automatisch. Hij start met lage snelheid zodra de waarden van de elektronica een bepaalde drempel overschrijden.

De snelheid wordt verhoogd als de inductiekookplaat intensief wordt gebruikt. De ventilator reduceert zijn snelheid en stop automatisch zodra de elektronica voldoende is afgekoeld.

# INGEBRUIKNAME VAN DE KOOKPLAAT

---

## Voor het eerste opwarmen

Maak het apparaat eerst met een vochtige doek schoon en wrijf het dan droog. Gebruik geen reinigingsmiddel, omdat dat het glazen oppervlak blauwachtig kan doen verkleuren.

## Principe van de inductie

Onder elke kookzone bevindt er zich een inductiespoel. Als de kookzone wordt ingeschakeld, wekt deze spoel een magneetveld op. Het magneetveld produceert op zijn beurt in de panbodem, die magnetisch moet zijn, wervelstromen. Daardoor wordt de panbodem warm. De kookzone wordt slechts indirect warm door de door de pan afgegeven warmte.

De inductiekookzones functioneren alleen met magnetische pannen.

- Voor inductie geschikte pannen met magnetische bodem: gietijzer, staal, geëmailleerd staal, roestvrij staal met magnetische bodem.
- Niet voor inductie geschikte pannen: koper, aluminium, glas, hout, aardewerk, keramiek, niet magnetiseerbaar roestvrij staal.

De inductiekookzone wordt automatisch aan de grootte van de pan aangepast. De bodem van de pan mag niet kleiner dan een bepaalde minimumdiameter zijn, omdat de inductie anders niet wordt ingeschakeld. Naargelang van de grootte van de kookzone moet elke panbodem een bepaalde minimumdiameter hebben.

Als de pan niet geschikt is voor inductie, verschijnt de aanwijzing [ U ].



## Werking van de sensorschakelvelden

De kookplaat wordt m.b.v. tiptoetsen bediend. Deze reageren op lichte aanrakingen van het glas met de vinger. Als u de toetsen ongeveer een seconde lang aanraakt, worden de besturingsopdrachten uitgevoerd. Elke reactie van de schakelvelden wordt door een akoestisch of visueel signaal bevestigd.

**Bij het normale gebruik drukt u slechts op één toets tegelijk.**

### Kookplaat in- en uitschakelen

- **Kookplaat: inschakelen/ uitschakelen:**

<b><u>Actie</u></b>	<b><u>Bedieningspaneel</u></b>	<b><u>Display</u></b>
Inschakelen	Op [  ] drukken	[ 0 ]
Uitschakelen	Op [  ] drukken	Niets of [ H ]

- **Kookzone: inschakelen/ uitschakelen:**

<b><u>Actie</u></b>	<b><u>Bedieningspaneel</u></b>	<b><u>Display</u></b>
Kookzone kiezen	Op [ keuzetoets ] drukken	[ 0 ]
Vermogen verhogen	Op [ + ] drukken	[ 1 ] tot [ 9 ]
Vermogen verlagen	Op [ - ] drukken	[ 9 ] tot [ 1 ]
Uitschakelen	Op [ keuzetoets ] en [ - ] tegelijk drukken of op [ - ] drukken	[ 0 ] of [ H ] [ 0 ] of [ H ]

Als er geen verdere invoer gebeurt, wordt de kookplaat na 20 seconden om veiligheidsredenen uitgeschakeld en de nullen verdwijnen.

## Panherkenning

De panherkenning verzekert een optimale veiligheid:

- de inductie functioneert niet als er zich geen pan op de kookzone bevindt of als er een pan wordt gebruikt die niet geschikt is voor inductie. In dat geval kan de kookstand niet worden verhoogd en verschijnt het symbool [ U ] op het display. De [ U ] verdwijnt als er een pan op de kookzone wordt gezet.
- Als de pan tijdens het koken van de kookzone wordt genomen, wordt de kookzone meteen uitgeschakeld en op het display verschijnt het symbool [ U ]. De [ U ] verdwijnt als de pan weer op de kookzone wordt gezet. De kookzone wordt altijd met de eerder ingestelde kookstand weer ingeschakeld.

Schakel de kookzone uit na gebruik opdat de panherkenning [ U ] niet meer verschijnt.

## Restwarmteweergave

Na het uitschakelen van de kookzones c.q. van de kookplaat wordt de restwarmte van de nog hete kookzones door een [ H ] aangetoond. Het symbool [ H ] verdwijnt als de kookzones zonder gevaar kunnen worden aangeraakt. Zolang de restwarmteweergave blijft branden mogen de kookzones niet worden aangeraakt en mogen er geen warmtegevoelige voorwerpen op worden geplaatst. **Gevaar voor verbranding!**

## Boosterfunctie

De kookplaat is met een powerfunctie, d.w.z. een vermogensversterking uitgerust. Als deze is ingeschakeld, werken deze kookzones gedurende 5 minuten op kookstand [ P ] met een extra hoog vermogen. Dat hoog vermogen is bedoeld om bijvoorbeeld snel grote hoeveelheden water warm te maken, zoals bij het koken van pasta.

- **Booster inschakelen/uitschakelen:**

<b><u>Actie</u></b>	<b><u>Bedieningspaneel</u></b>	<b><u>Display</u></b>
Kookzone kiezen	Op [ keuzetoets ] drukken	[ 0 ]
Vermogen verhogen	Op [ + ] drukken	[ 1 ] tot [ 9 ]
Booster inschakelen	Op [ + ] drukken	[ P ] gedurende 5 min
Booster uitschakelen	Op [ - ] drukken	[ 9 ]

## Tijdschakelklok

Met de geïntegreerde tijdschakelklok kan voor alle vier kookzones een kooktijd van 1 tot 99 minuten worden ingesteld. Elke kookzone kan een andere instelling hebben.

- **Inschakelen of wijzigen van de tijd:**

<b><u>Actie</u></b>	<b><u>Bedieningspaneel</u></b>	<b><u>Display</u></b>
Kookzone kiezen	Op [ keuzetoets ] drukken	[ 0 ]
Vermogen kiezen	Op [ + ] drukken	[ 1 ] ... [ 9 ] [ P ]
Tijdschakelklok kiezen	Op [ - ] en [ + ] drukken	Tijdschakelklok [ 00 ] min
Tijd verkorten	Op [ - ] drukken	van [ 30 ] tot 29,28,27...
Tijd verlengen	Op [ + ] drukken	De tijd wordt verlengd
Na enkele seconden stopt het knipperen. De tijd is geactiveerd en het aftellen begint.		

- **Tijdschakelklok uitschakelen:**

<b><u>Actie</u></b>	<b><u>Bedieningspaneel</u></b>	<b><u>Display</u></b>
Kookzone kiezen	Op [ keuzetoets ] drukken	[ 0 ]
Tijdschakelklok kiezen	Op [ - ] en [ + ] drukken	Resterende tijd
Tijdschakelklok uitschakelen	Op [ - ] drukken	[ 00 ] dan „uit”

Als meerdere tijdschakelklokken actief zijn, moet u de procedure herhalen.

- **Tijdschakelklok als kookwekker:**

De tijdschakelklok functioneert onafhankelijk van de kookzones en wordt uitgeschakeld zodra een kookzone in werking is. De kookwekker functioneert zelfs als de kookplaat is uitgeschakeld.

<b><u>Actie</u></b>	<b><u>Bedieningspaneel</u></b>	<b><u>Display</u></b>
Kookplaat inschakelen	Op [  ] drukken	Kookzone- lampje
Tijdschakelklok kiezen	Op [ - ] en [ + ] drukken	[ 00 ] minuten
Tijd verkorten	Op [ - ] drukken	van [ 30 ] tot 29,28,27...
Tijd verlengen	Op [ + ] drukken	De tijd wordt verlengd
Na enkele seconden stopt het knipperen. De tijd is geactiveerd en het aftellen begint.		

- **Automatisch uitschakelen:**

Na afloop van de geprogrammeerde kooktijd wordt [ 00 ] knipperend aangetoond en er is een geluidssignaal te horen.

Om het geluidssignaal en het knipperen uit te schakelen hoeft u enkel op een willekeurige toets te drukken.

## Vergrendeling van de kookzone

Om te vermijden dat een instelling van de kookzones wordt gewijzigd, bijvoorbeeld bij het poetsen van het glas, kan het bedieningspaneel worden vergrendeld (behalve de toets [  ]).

- **Vergrendeling activeren:**

<b><u>Actie</u></b>	<b><u>Bedieningspaneel</u></b>	<b><u>Display</u></b>
Kookplaat inschakelen	Op [  ] drukken	[ 0 ] of [ H ]
Kookplaat vergrendelen	Tegelijkertijd op [ - ] en [ keuzetoets ] voor drukken Op [ keuzetoets ] voor drukken	Geen verandering [ L ]

- **Vergrendeling uitschakelen:**

<b><u>Actie</u></b>	<b><u>Bedieningspaneel</u></b>	<b><u>Display</u></b>
Kookplaat inschakelen	Op [  ] drukken	[ L ] op alle displays

### Binnen 5 seconden na inschakelen van de kookplaat

Vergrendeling uitschakelen	Tegelijkertijd op [ - ] en [ keuzetoets ] voor drukken Op [ - ] drukken	[ 0 ] of [ H ] Geen aanwijzing
----------------------------	--	-----------------------------------

## Gebruiksduurbeperving

De kookplaat bezit een automatische gebruiksduurbeperving. De ononderbroken gebruiksduur voor elke kookzone is afhankelijk van de gekozen kookstand.

De voorwaarde is dat tijdens de gebruiksduur de instellingen van de kookzone niet worden veranderd. Als de gebruiksduurbeperving reageert, wordt de kookzone uitgeschakeld.

<b>Ingestelde kookstand</b>	<b>Gebruiksduurbeperving (uren)</b>
<b>1</b>	<b>8</b>
<b>2</b>	<b>6</b>
<b>3</b>	<b>5</b>
<b>4</b>	<b>5</b>
<b>5</b>	<b>4</b>
<b>6</b>	<b>1.5</b>
<b>7</b>	<b>1.5</b>
<b>8</b>	<b>1.5</b>
<b>9</b>	<b>1.5</b>

# KOOKADVIES

---

## Kookpannen

**Geschikte materialen:** staal, geëmailleerd staal, gietijzer, roestvrij staal met magnetische bodem, aluminium met magnetische bodem

**Niet geschikte materialen:** aluminium en roestvrij staal zonder magnetische bodem, koper, messing, glas, aardewerk, porselein.

De fabrikanten van de pannen geven aan of hun producten geschikt zijn voor inductie. Zo controleert u de inductiecompatibiliteit van de pannen:

- Giet wat water in de pan en plaats ze op de inductiekookzone. Stel de kookzone op stand [ 9 ] in. Het water moet binnen enkele seconden warm worden.
- Houd een magneet tegen de bodem van de pan. Als de magneet blijft plakken is de pan geschikt.

Sommige pannen zoemen wanneer ze op een inductiekookzone worden geplaatst. Dit wil niet zeggen dat het apparaat defect is en het beïnvloedt geenszins het functioneren.

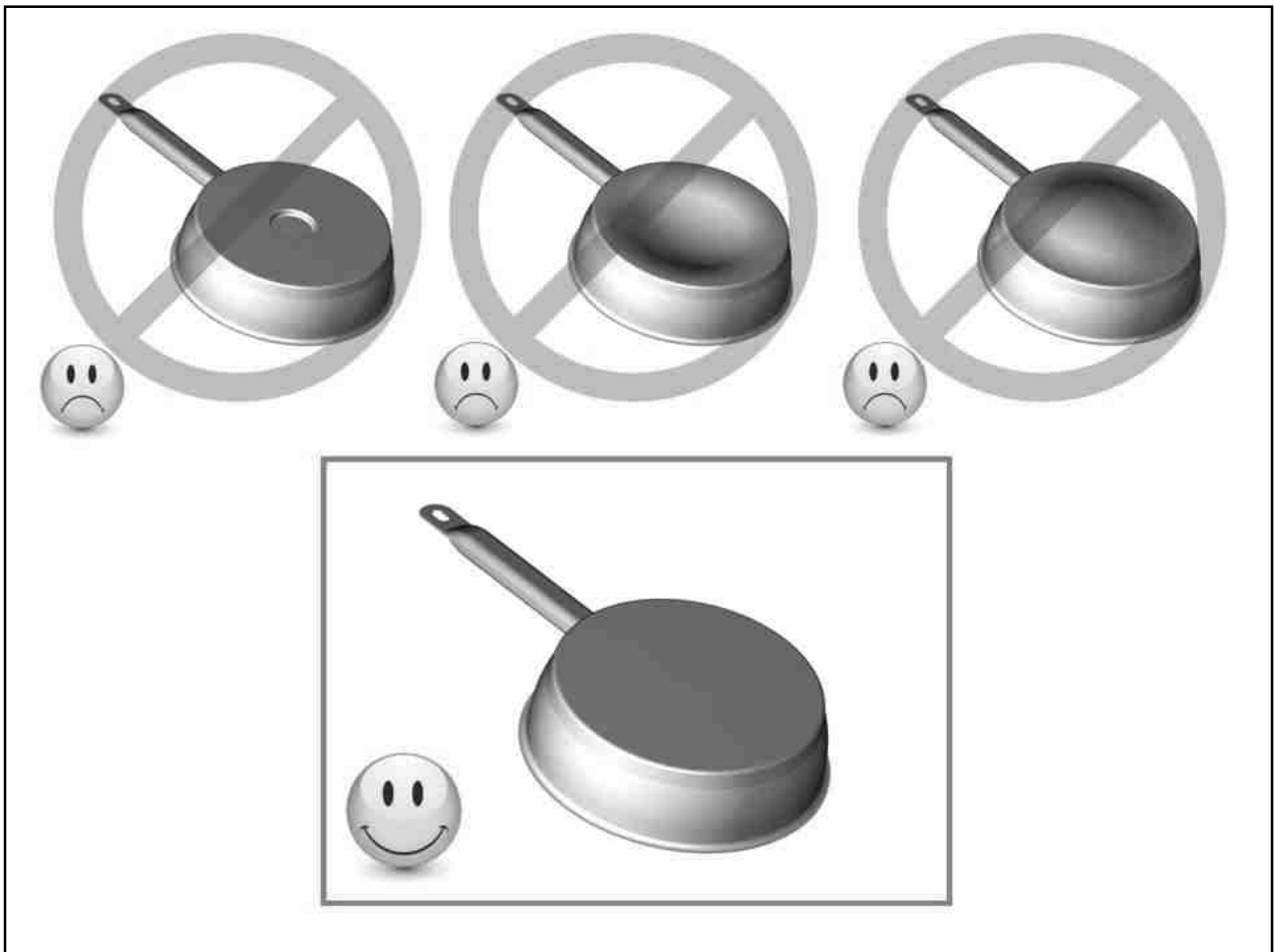

## Afmetingen van de pannen

De kookzones passen zich tot een bepaalde grens automatisch aan de diameter van de panbodem aan. De bodem van de pan mag niet kleiner dan een bepaalde minimumdiameter zijn, omdat de inductie anders niet wordt ingeschakeld.

Plaats de pan altijd in het midden van de kookzone om een optimaal rendement te verkrijgen.

## Voorbeelden van vermogensregeling

(de hieronder vermelden waarden zijn enkel richtgetallen)

1 tot 2	Smelten, oplossen, bereiding	Sauzen, boter, chocolade, gelatine, yoghurt
2 tot 3	Laten zwellen, ontdooien, warmhouden	Rijst, diepgevroren producten, vis, groenten
3 tot 4	Stomen, stoven	Vis, groenten, fruit
4 tot 5	Stoven, wellen, ontdooien	Vis, groenten, pasta, granen, peulvruchten, diepgevroren producten
6 tot 7	Aan de kook brengen, doorkoken	Vlees, lever, eieren, braadworsten, goulash, rollade, pannenkoeken
7 tot 8	Voorzichtig braden	Vis, schnitzel, braadworsten, spiegeleieren
9	Braden, aan de kook brengen	Steaks, omeletten, linzen
P	Koken	Grote hoeveelheden water

## REINIGING EN ONDERHOUD

---

**Laat het apparaat eerst afkoelen, anders is er risico voor brandwonden.**

Maak de kookplaat altijd schoon als ze vuil is. Gebruik hiervoor een vochtige doek en wat afwasmiddel.

- Om het apparaat te reinigen moet het uitgeschakeld zijn.
- Het reinigen van het apparaat met een stoomreiniger of een hogedrukreiniger is om veiligheidsredenen niet toegelaten.
- Gebruik in geen geval schurende of bijtende reinigingsmiddelen zoals grill- en ovensprays, vlekken- of roestmiddelen, schuurpoeder of sponsjes met een krassend oppervlak.
- Wrijf de kookplaat vervolgens met een schone doek droog.
- Verwijder suiker, kunststof of aluminiumfolie meteen na het uitschakelen van de kookzones.

# KLEINE STORINGEN VERHELLEN

## In het display verschijnt [ E4 ]:

I) De kookplaat moet opnieuw geconfigureerd worden. Voer de volgende stappen uit:  
Vooraleer u begint:

- Verwijder alle pannen van de kookplaat.
- Neem een pan met een bodem die voor inductie geschikt is (diameter > 16 cm).
- De kookplaat moet eerst van het net worden gescheiden:
- Stroomvoorziening of zekering uitschakelen.
- Start de programmering binnen 2 minuten na het herinschakelen.
- Druk niet op [ O/I ].

II) Bestaande configuratie wissen

1) Druk op de toets [ - ] en blijf erop drukken.

2) Met een vinger van de andere hand drukt u achtereenvolgens tegen de wijzers van de klok in op de toets [ O ] (a -> a -> b -> b).

Een dubbele pieptoon betekent dat er een fout is opgetreden. In dat geval dient u de procedure vanaf punt 1 te herhalen.

3) Laat de toets los. Druk vervolgens weer op toets [ - ] tot knipperende symbolen [ E ] verschijnen.

4) Wacht tot de symbolen [ E ] onveranderlijk blijven.

5) De symbolen [ E ] veranderen dan automatisch in [ C ].  
De wisprocedure is uitgevoerd.

III) Fase 2: herconfigureren van de kookplaat

1) Neem een pan met magnetische bodem (diameter > 16 cm).

2) Kies een kookzone door op de bijbehorende kookzonetoets te drukken.

3) Plaats de pan op de te configureren kookzone.

4) Wacht tot het symbool [ C ] in [ - ] verandert. De kookzone is geconfigureerd.

5) Herhaal deze procedure voor elke kookzone.

6) De kookzones zijn geconfigureerd zodra niets meer wordt aangetoond.

Gebruik voor de volledige configuratie altijd dezelfde pan.

Tijdens de configuratie mogen er zich geen andere pannen op de kookplaat bevinden.

- Als in het display [ E4 ] blijft staan, moet u contact met de klantenservice opnemen.

## De kookplaat of de kookzones werken niet:

- De kookplaat is verkeerd op het elektrisch net aangesloten.
- De zekering van de elektrische installatie is niet correct ingezet.
- De kookplaat is vergrendeld.
- De sensoren zijn met water of vuil bedekt.
- Er staat een pan op de toetsen.

## In het display verschijnt [ U ]:

- De kookpan staat niet op de kookzone.
- De kookpan is niet geschikt voor inductie.
- De diameter van de panbodem is te klein voor deze kookzone.

## In het display verschijnt [ E ]:

- De klantenservice bellen.

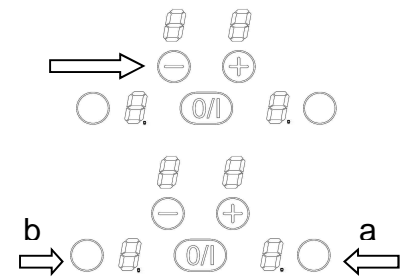

### **Een enkele kookzone of de volledige kookplaat vallen uit:**

- De veiligheidsuitschakeling heeft gereageerd.
- Deze wordt geactiveerd als u hebt vergeten een kookzone uit te schakelen.
- De uitschakeling wordt geactiveerd als er meerdere toetsen bedekt zijn.
- Een pan is leeg en oververhit.
- De elektronica heeft wegens oververhitting het vermogen automatisch gereduceerd of de kookplaat automatisch uitgeschakeld.

### **De koelventilator blijft na het uitschakelen nog lopen:**

- Dat is geen defect; de ventilator blijft lopen tot het apparaat is afgekoeld.
- De ventilator stopt automatisch.

### **In het display verschijnt [ L ]:**

- Zie hoofdstuk „Vergrendeling van de kookplaat”.

### **Het symbool [ ] of [ Er03 ] licht op:**

- Een voorwerp of vloeistof bedekt de toetsen van de bediening. Het symbool verdwijnt van zodra de toetsen vrijgemaakt of afgekuist zijn.

### **Het symbool [ E2 ] of [ E H ] licht op:**

- De kooktafel is oververhit, laat afkoelen, daarna kunt u ze weer terug inschakelen.

### **Het symbool [ E3 ] licht op:**

- De kookpot is niet geschikt, gebruik een andere kookpot.

### **Het symbool [ E6 ] licht op:**

- Foutstroomcircuit. Controleer de frequentie en spanning van het elektrisch netwerk.

### **Het symbool [ E8 ] licht op:**

- De luchttoevoer van de ventilator is afgesloten. Maak deze vrij.

### **Het symbool [ E C ] licht op:**

- Configuratiefout. Stel de kookplaat opnieuw in volgens het hoofdstuk « het symbool, en se [ E 4 ] verschijnt ».

**Indien één van deze foutmeldingen blijft verschijnen, kunt u de dienst na verkoop contacteren.**

## **MILIEUBESCHERMING**

---

- Het verpakkingsmateriaal is milieuvriendelijk en geschikt voor recycling.
- Elektrische en elektronische apparaten bevatten nog waardevolle materialen. Ze bevatten echter ook nog schadelijke stoffen, die voor de werking en de veiligheid noodzakelijk zijn.



- Werp het oude apparaat in geen geval weg met het huisvuil.
- Doe beroep op het door uw gemeente ingerichte inzamelpunt voor verwijdering en recycling van elektrische en elektronische apparatuur.



# AANWIJZINGEN VOOR DE MONTAGE

Montage en aansluiting mogen uitsluitend door een erkend vakman worden uitgevoerd. De gebruiker dient de wetgeving en de normen van het land van zijn verblijfplaats na te leven.

## Plaatsen van de waterdichte strip:

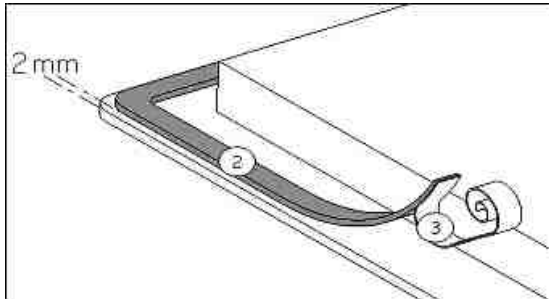

De beschermfolie (3) verwijderen en de dichtingstrip (2) met 2 mm afstand van de buitenrand van de kookplaat op het glas plakken.

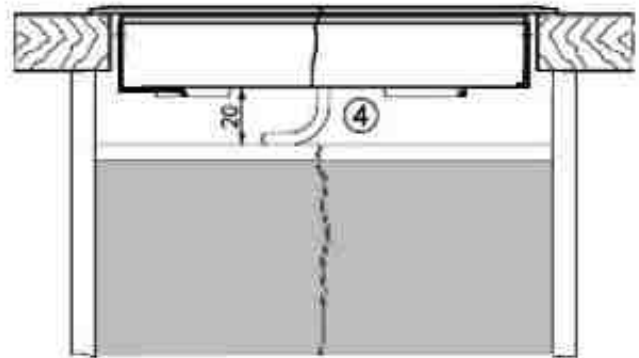
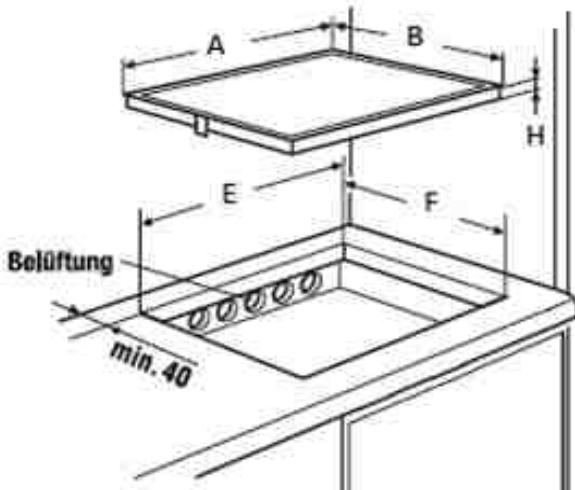

## Montage:

### • Inbouwmaten:

	A	B	E	F	H
VKI3500.0SR	300 mm	520 mm	280 mm	490 mm	48 mm

- De afstand tussen de uitsparing en de muur en/of een meubel moet minstens 40 mm bedragen.
- Het apparaat behoort wat brandveiligheid betreft tot het type Y. Alleen apparaten van dit type mogen met één kant naast een hoge kast of een muur worden ingebouwd. **Let op: aan de andere kant mag geen enkel meubel of apparaat hoger zijn dan de kookplaat.**

- Het werkblad moet met een hittebestendige lijm (75 °C) zijn verwerkt.
- De strips aan de muurranden dienen hittebestendig te zijn.
- De kookplaat mag niet boven een oven zonder ventilator, een vaatwasser, een wasmachine of een droogkast worden ingebouwd.
- Om een goede beluchting van de elektronica in de kookplaat te verzekeren moet onder de kookplaat **een luchtspleet van 20 mm** worden voorzien.
- Indien er zich een lade onder de kookplaat bevindt, mogen in deze lade geen ontvlambare voorwerpen (bijv. spuitbussen) worden bewaard.
- Tussen het apparaat en een afzuigkap moet de door de fabrikant aangegeven veiligheidsafstand worden in acht genomen. Bij gebrek aan gegevens moet deze afstand minstens 650 mm bedragen.
- De aansluitkabel van de kookplaat mag na het inbouwen aan geen enkele mechanische belasting, bijv. door een lade, onderhevig zijn.
- De snijvlakken van het werkblad dienen met een speciale lak, siliconenrubber of giethars te worden verzegeld om opzwellen door vochtigheid te verhinderen. Zorg ervoor dat de meegeleverde pakkingstrip zorgvuldig wordt opgeplakt.
- **De kookplaat in geen geval met silicone vastkleven!** Anders is het later niet meer mogelijk de kookplaat weer te verwijderen zonder ze te vernielen.
- **Waarschuwing:** Gebruik alleen kookplaat beschermrekken ontworpen door de fabrikant van de kookplaat, rekken die door de fabrikant aangeduid zijn als geschikt of beschermrekken geïntegreerd in het apparaat. Het gebruik van ongeschikte rekken kan ongelukken veroorzaken.

### **Ventilatie**

- De achterwand van de onderkast moet ter hoogte van de uitsparing in het werkblad open zijn zodat de lucht kan circuleren.
- De voorste dwarslijst van het meubel moet worden verwijderd, zodat er onder het werkblad over de hele breedte van het apparaat een opening is waar de lucht door kan.
- Eventuele dwarslijsten onder het werkblad moeten tenminste ter hoogte van de uitsparing in het werkblad worden verwijderd.
- De afstand tussen de inductiekookplaat en de keukenmeubels of de ingebouwde apparaten moet groot genoeg zijn zodat de inductie voldoende geventileerd wordt.
- Overmatige warmteontwikkeling langs onder, bijv. door een oven zonder dwarsstroomventilator, moet worden vermeden.
- Als bij inbouwfornuizen de pyrolysefunctie wordt gebruikt, mag de inductiekookplaat niet worden gebruikt.

# ELEKTRISCHE AANSLUITING

- De installatie en de aansluiting op het elektrisch net mogen enkel worden toevertrouwd aan een vakman (elektricien) die op de hoogte is van de voorgeschreven normen.
- Na de montage mag geen contact mogelijk zijn met onderdelen die bij het gebruik onder spanning staan.
- Of de vereiste aansluitgegevens met die van het elektrisch net overeenstemmen, ziet u op het typeplaatje.
- Het apparaat dient door middel van een meerpolige stroomonderbreker van het net kunnen worden gescheiden. Staat deze open (niet aangesloten) moet de contactopening minstens 3 mm bedragen. Geschikte scheidingsinstallaties zijn beveiligingsschakelaars, zekeringen, differentiële schakelaars en contactoren.
- De installatie moet door zekeringen beveiligd zijn. Elektrische kabels moeten door het inbouwen volledig afgedekt zijn.
- Als het apparaat niet met een bereikbare stekker is uitgerust, moeten bij een vaste inbouw in overeenstemming met de montageaanwijzingen andere onderbrekingsmiddelen worden voorzien.
- De toevoerkabel moet zo worden gelegd dat hij niet met de hete onderdelen van de kookplaat in aanraking komt.

## Let op!

Dit apparaat is voorzien voor aansluiting op een netspanning van 230 V ~ 50/60 Hz.

Verbind steeds de aarding.

Volg het aansluitschema.

Gebruik de leiding groen/geel als „aarding”, de blauwe leiding als neutraal N en bruin als fase L.

Elektrisch net	Aansluiting	Diameter	Kabel	Zekering
230 V~ 50/60 Hz	1 fase + N	3 x 1.5 mm <sup>2</sup>	H 05 VV - F H 05 RR - F	16 A *

\* volgens norm EN 60 335-2-6

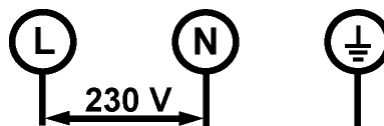

**Let op! De draden correct insteken. De schroeven stevig aanhalen.**

**Wij zijn niet verantwoordelijk voor ongevallen die door een verkeerde aansluiting of door een ontbrekende of verkeerde aansluiting van de aarding ontstaan.**



# Küppersbusch

## **Küppersbusch Hausgeräte GmbH**

Postfach 10 01 32, D-45801 Gelsenkirchen,  
Küppersbuschstraße 16, D-45883 Gelsenkirchen  
Telefon: (0209) 401-0, Telefax: (0209) 401-303  
[www.kueppersbusch.de](http://www.kueppersbusch.de)

## **Teka Austria GmbH**

Eitnergasse 13, A-1230 Wien  
Telefon: (01) 86680-15, Telefax: (01) 86680-50  
[www.kueppersbusch.at](http://www.kueppersbusch.at)

