

Zona del sensor

1. Pantalla
2. Encendido/Apagado
3. Funciones de cocción o Cocción asistida
4. Función de microondas
5. Selección de la temperatura
6. Navegación
7. Sensor OK: confirma la selección
8. Tecla Inicio: abre el menú principal
9. Funciones adicionales y de tiempo
10. Avisador

Encendido/Apagado

Pulse una vez - se enciende el aparato.

Funciones de cocción Cocción asistida

Pulse una o dos veces: activa una función de calentamiento o de cocción asistida. Mantenga pulsado durante 3 segundos: enciende o apaga la luz del horno.

Calentamiento rápido

Pulse una vez: comprueba la temperatura cuando el aparato está funcionando. Mantenga pulsada durante 3 segundos para activar la función de calentamiento rápido.

Función de microondas

Pulse una vez: activa la función de microondas. También puede utilizarlo tras apagar el aparato.

OK/Inicio rápido del microondas

Pulse una vez: activa la función Inicio rápido del microondas. Si lo pulsa mientras el microondas está en funcionamiento, aumenta el tiempo 30 s.

Tecla Inicio

Pulse una vez: para retroceder un nivel en el menú. Manténgalo pulsado durante 3 segundos para acceder al menú principal.

Funciones de cocción

Pulse una vez

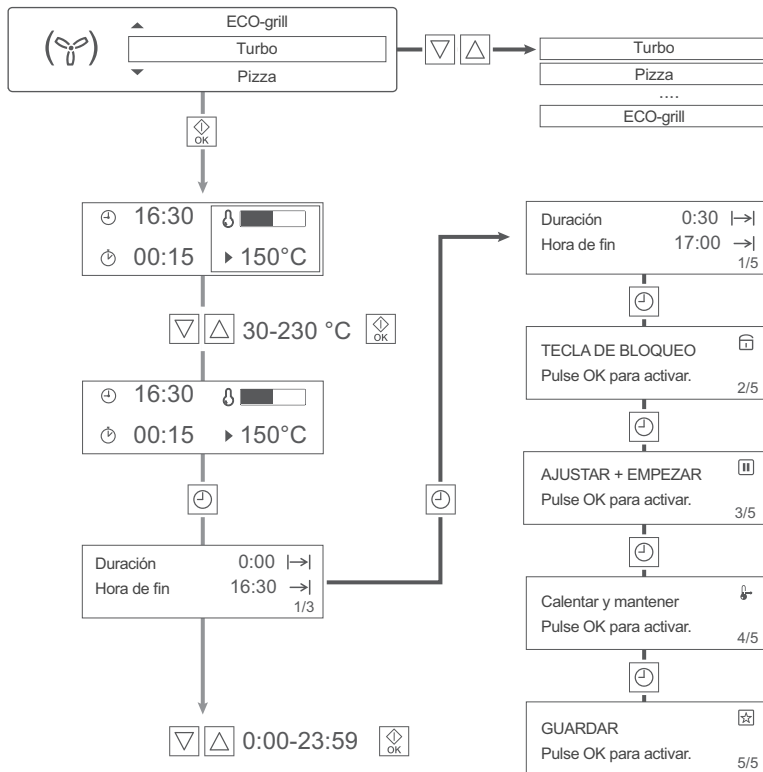

Funciones de cocción

-  Turbo
-  Pizza
-  Cocina a baja temperatura
-  Calor superior + inferior
-  Congelados
-  Grill + Turbo
-  Grill rápido
-  Grill
-  Mantener caliente
-  Descongelar
-  Calor inferior
-  Levantar masa
-  Pan
-  Gratinar
-  Conservar
-  Secar
-  Calentar vajilla
-  ECO-grill



Cocción asistida



Pulse dos veces

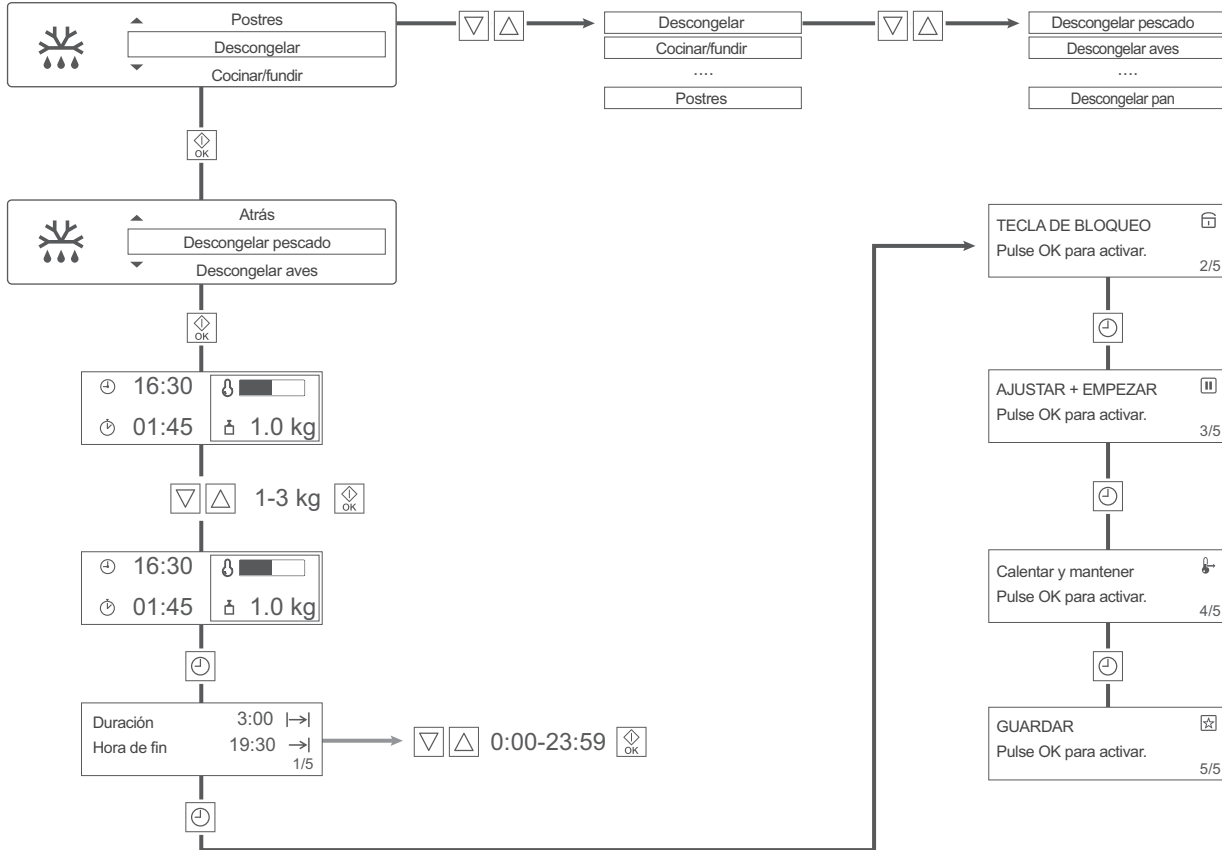



Descongelar

Descongelar pescado
Descongelar aves
Descongelar carne
Descongelar pan

Cocinar/fundir

Verduras frescas
Verduras congeladas
Brasear cebolla
Patatas sin pelar
Arroz
Fundir chocolate
Fundir mantequilla

Cerdo / Ternera

Cerdo asado
Ternera asada
Ossobuco
Codillo de ternera
Pastel de carne con hierbas
Asado sueco

Ternera/Caza/Cordero

Carne asada
Caza
Conejo
Conejo a la mostaza
Jabalí
Cordero asado
Pata de cordero

Aves

Pollo entero
Pavo entero
Muslos de pollo
Pollo al vino
Alitas de pollo
Pollo, 2 mitades
Pollo relleno
Pato a la naranja
Pato entero
Ganso entero
Pavo entero

Pescado

Filete de pescado en crema
Pescado al vapor
Cazuela de lenguado
Filete de pescado
Filete pescado congelado

Pastel

Tarta con dulces
Bizcocho al limón
Pastel de zanahoria
Bizcocho de frutos secos
Pastel molde redondo
Brownies
Magdalenas
Galletas
Pastel savarin
Pastel Streusel

Bizcocho
Tarta de manzanas asadas
Tarta de almendras
Tarta manzana congelada
Tarta de queso
Pastel de fruta
Tarta de fruta

Pizza/Tarta/Pan

Pizza
Pizza americana congelada
Pizza fría
Pizza congelada
Pizzetas congeladas
Pastel de cebolla
Quiche Lorraine
Flan de queso
Pastel de queso
Pierogi
Pan blanco
Pan rústico
Bizcocho
Pan/Rollitos
Pan/Rollitos congelados

Estofado/Gratinado

Champiñones rellenos
Tomates rellenos
Gratén de patata-calabacín
Gratén de queso
Cazuela de puerros
Canelones rellenos

Patatas gratinadas
Spaetzle vegetales
Pasta gratinada
Estofado de res
Lasaña
Lasaña/Canelones congelad
Moussaka
Panaché de Franconia
Patatas fritas
Patatas asadas con cebolla
Porciones/Croquetas

Postres

Crema de albaricoque
Melocotones con Amaretto