

Aan/Uit

Eenmaal indrukken - activeert het apparaat.

Verwarmingsfuncties Kook- en bakassistent

Eén- of tweemaal indrukken - schakelt de functie Verwarmen of Kook- en bakassistent in. 3 seconden ingedrukt houden - schakelt de ovenlamp in of uit.

Snel opwarmen

Eenmaal drukken - controleert de temperatuur als het apparaat werkt. 3 seconden ingedrukt houden om de functie Snel opwarmen in of uit te schakelen.

Magnetronfunctie

Eenmaal drukken - schakelt de magnetronfunctie in. U kunt het ook gebruiken nadat u het apparaat heeft uitgeschakeld.

OK/Snelstart magnetron

Eenmaal drukken - schakelt de snelstartfunctie van de magnetron in. Als u het indrukt als de magnetron werkt, dan wordt de tijd met 30 sec. verlengd.

Entertoets

Eenmaal drukken - om één niveau terug te gaan in het menu. 3 seconden ingedrukt houden om het hoofdmenu weer te geven.

Sensorveld

1. Display
2. Aan/Uit
3. Verwarmingsfuncties of Kook- en bakassistent
4. Magnetronfunctie
5. Temperatuurkeuze
6. Navigatie
7. OK-sensor - bevestigt de selectie
8. Thuis-toets - opent het hoofdmenu
9. Tijd en overige functies
10. Kookwekker

Eenmaal drukken

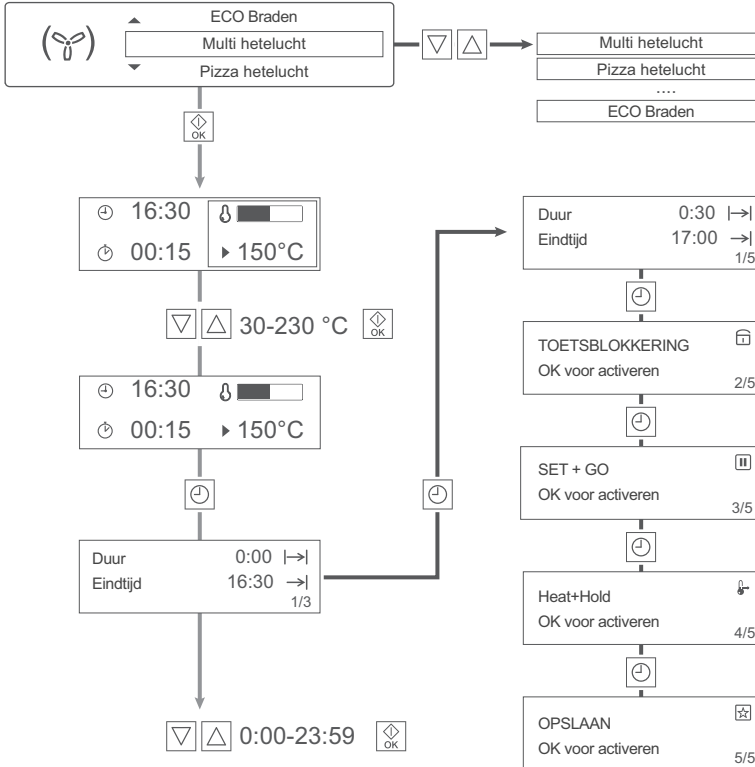

Verwarmingsfuncties

- Multi hetelucht
- Pizza hetelucht
- Lage temperatuur garen
- Boven + onderwarme
- Bevroren gerechten
- Circulatiegrill
- Grill intens
- Grill
- Warmhouden
- Ontdooien
- Onderwarme
- Deeg laten rijzen
- Brood
- Gratineren
- Inmaken
- Drogen
- Borden warmen
- ECO Braden



3s

Tweemaal drukken

 ↑ Nagerecht
 Ontdooien
 ↓ Koken/smelten



Ontdooien
 Koken/smelten

 Nagerecht





Vis ontdooien
 Gevogelte ontdooien

 Brood ontdooien





 ↑ Terug
 Vis ontdooien
 ↓ Gevogelte ontdooien





16:30 
 01:45  1.0 kg

 1-3 kg 

16:30 
 01:45  1.0 kg



Duur 3:00 |→|
 Eindtijd 19:30 →|
 1/5

 0:00-23:59 

TOETSBLOKKERING 
 OK voor activeren 2/5



SET + GO 
 OK voor activeren 3/5



Heat+Hold 
 OK voor activeren 4/5



OPSLAAN 
 OK voor activeren 5/5





Ontdooien

Vis ontdooien
Gevogelte ontdooien
Vlees ontdooien
Brood ontdooien

Koken/smelten

Verse groenten
Ingevroren groenten
Uien smoren
Aardappelen in de schil
Rijst
Chocolade smelten
Boter smelten

Varkensvlees/Kalfsvlees

Geroosterd varkensvlees
Geroosterd kalfsvlees
Ossobuco
Kalfsschenkel
Witlof met kruiden
Zweeds braadgerecht

Rundvlees/Wild/Lamsvlees

Gebraden vlees
Geroosterd wild
Konijn
Konijn in mosterdsaus
Wildzwijn
Geroosterd lamsvlees
Lamsbout

Gevogelte

Hele kip
Hele kalkoen
Kippenpoten
Coq au vin
Kippenvleugels
Kip, 2 helften
Gevulde kip
Canard à l'orange
Hele eend
Hele gans
Hele kalkoen

Vis

Visfilet in roomsaus
Gestoomde vis
Tongstooftopje
Visfilet
Visfilet, bevroren

Cake

Suikertaart
Citroencake
Wortelcake
Vlechtbrood
Tulband
Brownies
Muffins
Koekjes
Savarin
Kruimeltaart

Zweedse cake
Grootmoeders appeltaart
Amandelcake
Appelstrudel, bevroren
Kwarktaart
Vruchtencake
Vruchtentaart

Pizza/Taart/Brood

Pizza
American pizza, bevroren
Pizza, gekoeld
Pizza, bevroren
Pizza snacks, bevroren
Uientaart
Quiche Lorraine
Kaasflan
Kaaskoekjes
Pierogi
Witbrood
Volkorenbrood
Boterkoek
Brood/Broodjes
Brood/Broodjes, bevroren

Stoofschotels

Gevulde champignons
Gevulde tomaten
Aardappel-courgettegratin
Kasgratin
Preistooftopje
Gevulde canneloni

Aardappelgratin
Groentenspaetzle
Pastagratin
Stoofschotel
Lasagne
Pastaschotel, bevroren
Moussaka
Frankische knödel schaal
Patat
Rösties
Aardappel partjes

Nagerecht

Abrikozenroom
Perziken in Amaretto