

Tast

1. Display
2. Tænd/sluk
3. Ovnfunktioner eller Hjælp til tilberedning
4. Favoritter
5. Ovntermostat
6. Menu-valg
7. OK-tast - bekræfter valget
8. Hjem-tast - åbner hovedmenuen
9. Tid og ekstrafunktioner
10. Minutur

Ovnfunktioner Hjælp til tilberedning

Tryk én eller to gange - aktiverer en varmfunktion eller hjælp til tilberedningsfunktion. Tryk og hold nede i 3 sekunder - tænder eller slukker for ovnpæren.

Favoritter

Tryk én gang - menuen Favoritter åbnes. Tryk og hold nede i 3 sekunder - den aktive funktion gemmes i menuen Favoritter.

Hurtig opvarmning

Tryk og hold nede i 3 sekunder - funktionen Hurtig opvarmning tændes og slukkes.

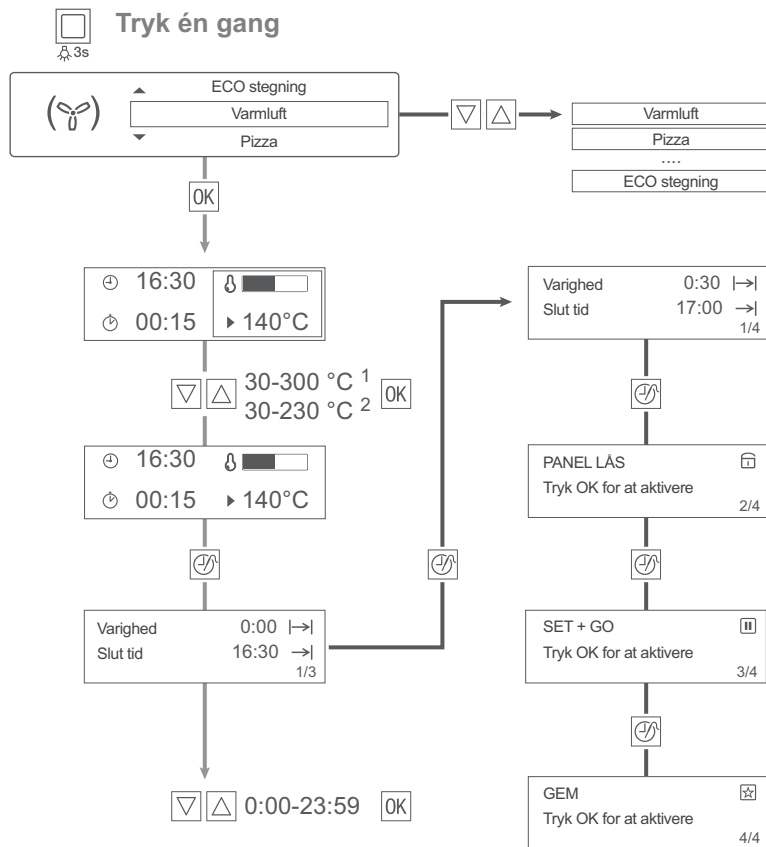

¹ Kun ovne uden damp

² Kun ovne med damp

Ovn

- Varmluft
- Pizza
- Lavtemperaturstegning
- Over- undervarme
- Frosne madvarer
- Turbogrill
- Stor grill
- Lille grill
- Fugtig varmluft
- Hold varm
- Optøning
- Undervarme
- Hævning af dej
- Brød
- Gratiner
- Henkogning
- Tørring
- Tallerkenvarmer
- ECO stegning

Dampovn

- Damp
- Interval plus
- Intervaldamp
- ECO damp
- Fugtig varmluft
- Varmluft
- Pizza
- Lavtemperaturstegning
- Over- undervarme
- Frosne madvarer
- Turbogrill
- Stor grill
- Lille grill
- Hold varm
- Optøning
- Undervarme
- Hævning af dej
- Brød
- Gratiner
- Henkogning
- Tørring
- Tallerkenvarmer
- Opvarmning med damp
- ECO stegning



Hjælp til tilberedning



Tryk to gange

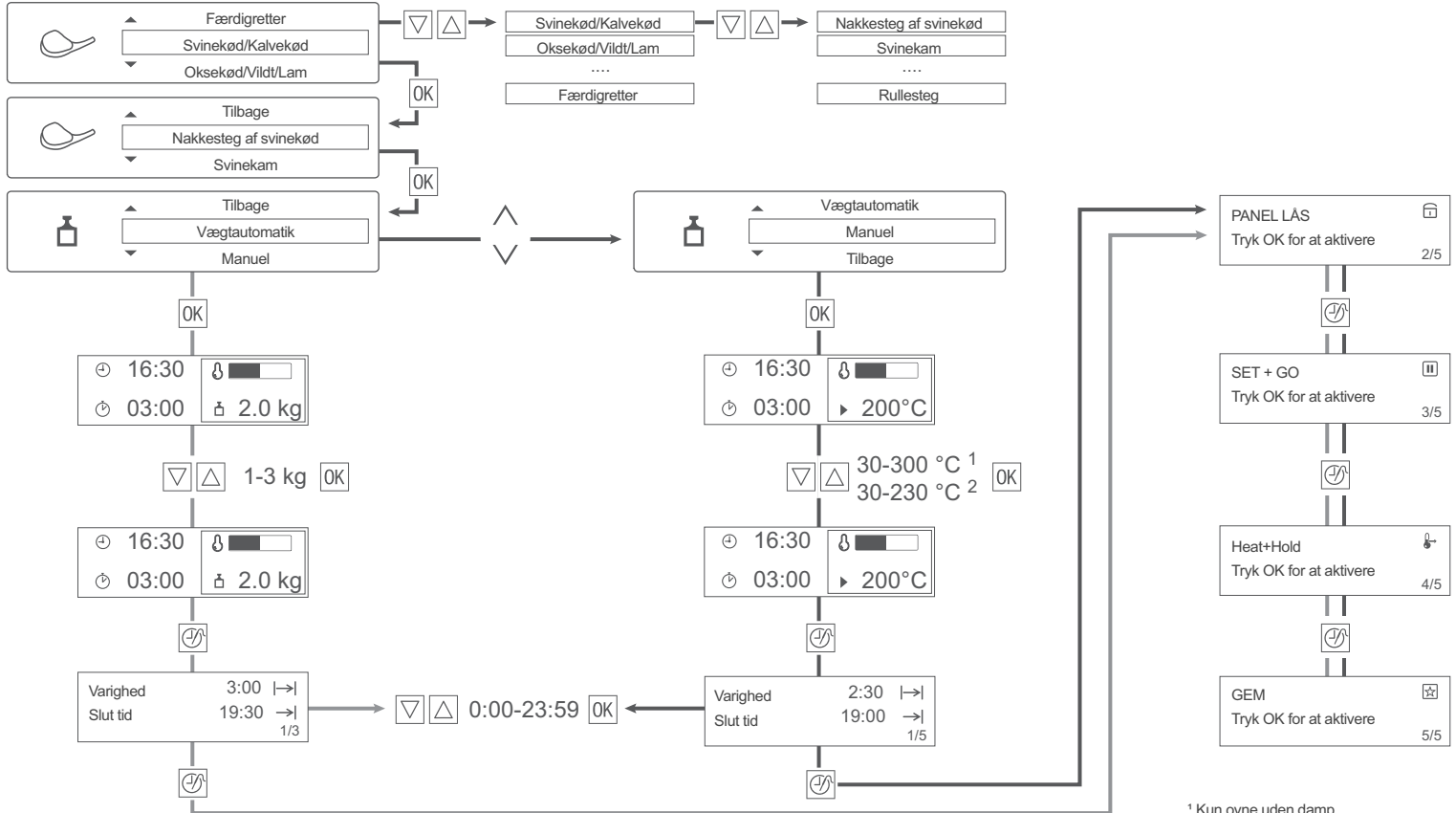

¹ Kun ovne uden damp

² Kun ovne med damp



Hjælp til tilberedning



Svinekød/Kalvekød

Nakkesteg af svinekød
 Svinekam
 Svineskank
 Svinebov
 Kalvesteg
 Kalveskank
 Ossobuco
 Fyldt kalvebryst
 Farsbrød
 Rullesteg ¹



Oksekød/Vildt/Lam

Engelsk roastbeef
 Roastbeef, nordisk
 Braiseret kød
 Marineret oksekød
 Dyreryg
 Vildtsteg
 Kanin
 Kaninragout
 Vildsvin
 Lammesteg
 Lammesteg, rosa
 Lammekølle



Fjerkræ

Kylling, hel
 Hel kalkun
 And, hel
 Gås, hel
 Udbenet fjerkræ

Kyllingelår
 Coq au vin
 And a la orange
 Kylling med fyld
 Fyldt kyllingebryst ²



Fisk

Hel fisk
 Gratineret fisk
 Tørret torsk
 Saltindbagt fisk
 Fyldte blæksprutter
 Dampet fisk
 Jansons fristelse
 Ørred ²



Kage

Citronkage
 Sandkage
 Lagkagebunde
 Kvargkage
 Engelsk frugtkage
 Toscatærte
 Fletbrød
 Gærkrans
 Gærkrans
 Savarin kage
 Brownies
 Muffins
 Sød tærte
 Gulerodskage
 Mandelkage
 Frugttærte
 Bagt æblekage ¹



Desserter ²

Crème Caramel
 Kokosdessert
 Cappuccino kage
 Kirsebærkage
 Dampede boller m/ fyld



Pizza/Tærter/Brød

Pizza
 Løgtærte
 Quiche Lorraine
 Tærte med gedeost
 Ostetærte, butterdej
 Ostetærte, mørdej
 Franskrød
 Bondebrød
 Pirogger



Sammenkogte retter/ Gratin

Lasagne
 Cannelloni
 Kartoffelgratin
 Moussaka
 Pastagratin
 Gratinerede cikorier
 Sammenkogt ret
 Gratineret kålfad
 Shepherds pie ¹



Tilbehør ²

Provencalske grønsager
 Traditionelle grønsager
 Flåede tomater
 Bagte kartofler
 Kogte kartofler
 Dampede, salte boller
 Ris
 Æg Royale



Intervalldamp ²

Damp menu 1
 Damp menu 2
 Damp menu 3



Færdigretter

Pizza, frossen
 Deep pan pizza, frossen
 Pizza, kold
 Pizza snacks, frosne
 Pommes Frites
 Grønsager/Kroketter
 Brasede kartofler
 Brød/Småt gærbrød
 Småt gærbrød, frossen
 Æble strudel, frossen
 Fiskefilet, frosne
 Kyllingevinger
 Lasagne/Cannelloni, frossen

¹ Kun ovne uden damp

² Kun ovne med damp