

Προγράμματα Μαγείρεμα με βοήθεια

Πιέστε μία ή δύο φορές - ενεργοποιεί ένα Πρόγραμμα ή μια λειτουργία για Μαγείρεμα με βοήθεια. Πιέστε παρατεταμένα για 3 δευτερόλεπτα - ενεργοποιεί ή απενεργοποιεί το λαμπτήρα του φούρνου.

Ταχεία προθέρμανση

Πατήστε παρατεταμένα για 3 δευτερόλεπτα - ενεργοποιείται και απενεργοποιείται η λειτουργία

γρήγορης προθέρμανσης.

Αγαπημένο πρόγραμμα

Πατήστε μία φορά - ανοίγει το μενού Αγαπημένο πρόγραμμα. Πατήστε παρατεταμένα για 3 δευτερόλεπτα - αποθηκεύεται η ενεργοποιημένη λειτουργία στο μενού Αγαπημένο πρόγραμμα.

Πεδίο αφής

1. Οθόνη
2. Ενεργοποίηση/Απενεργοποίηση
3. Μενού Προγράμματα ή Μαγείρεμα με βοήθεια
4. Αγαπημένο πρόγραμμα
5. Επιλογή θερμοκρασίας
6. Πλοήγηση
7. Αισθητήρας OK - επιβεβαιώνει την επιλογή
8. Πλήκτρο αρχικού μενού - ανοίγει το κύριο μενού
9. Ώρα και επιπρόσθετες λειτουργίες
10. Χρονομετρητής

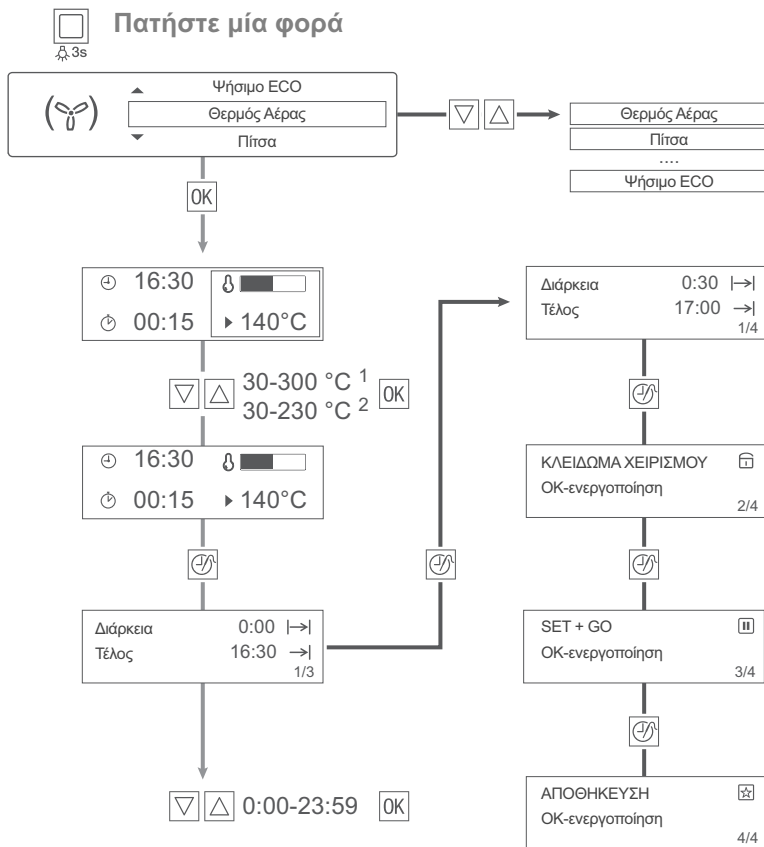

¹ Μοντέλα χωρίς λειτουργίες ατμού
² Μοντέλα με λειτουργίες ατμού

Φουρνος

- Θερμός Αέρας
- Πίτσα
- Χαμηλή Θερμοκρασία
- Πάνω + Κάτω Θέρμανση
- Καταψυγμένα τρόφιμα
- Γκριλ με Θερμό Αέρα
- Γκριλ Γρήγορο
- Γκριλ
- Υγρός Θερμός Αέρας
- Διατήρηση Θερμότητας
- Απόψυξη
- Κάτω Θέρμανση
- Φούσκωμα ζύμης
- Ψωμί
- Ογκρατέν
- Διατήρηση
- Ξήρανση
- Ζέσταμα πιάτων
- Ψήσιμο ECO

Φουρνος Ατμου

- Ατμός Vital
- Ατμός Intervall Plus
- Ατμός Intervall
- ECO ατμός
- Υγρός Θερμός Αέρας
- Θερμός Αέρας
- Πίτσα
- Χαμηλή Θερμοκρασία
- Πάνω + Κάτω Θέρμανση
- Καταψυγμένα τρόφιμα
- Γκριλ με Θερμό Αέρα
- Γκριλ Γρήγορο
- Γκριλ
- Διατήρηση Θερμότητας
- Απόψυξη
- Κάτω Θέρμανση
- Φούσκωμα ζύμης
- Ψωμί
- Ογκρατέν
- Διατήρηση
- Ξήρανση
- Ζέσταμα πιάτων
- Ζέσταμα με ατμό
- Ψήσιμο ECO



Μαγείρεμα με βοήθεια



Πατήστε δύο φορές

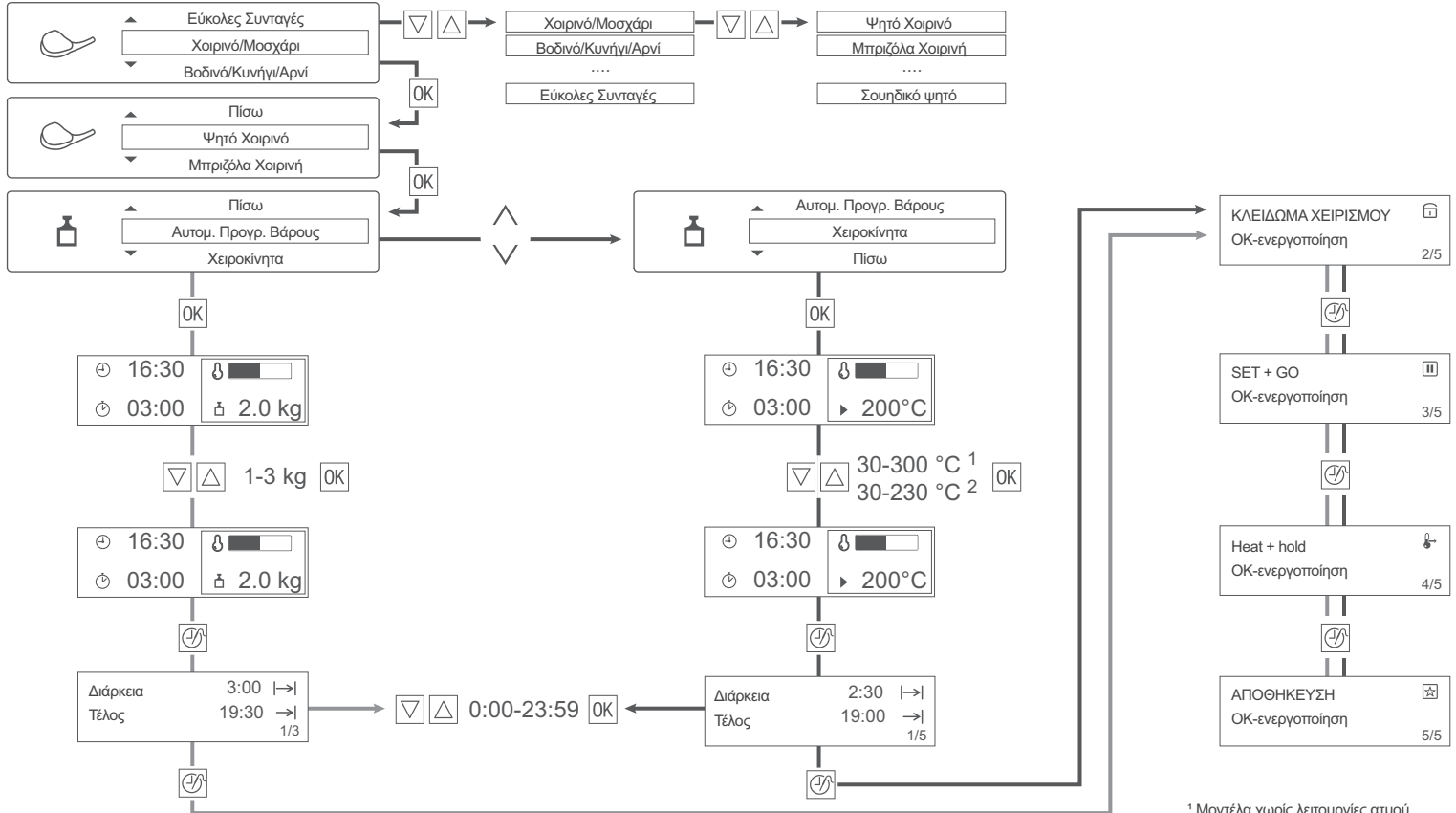

¹ Μοντέλα χωρίς λειτουργίες ατμού

² Μοντέλα με λειτουργίες ατμού



Μαγείρεμα με βοήθεια

Χοιρινό/Μοσχάρι

Ψητό Χοιρινό
Μπριζόλα Χοιρινή
Κότσι Χοιρινό
Χοιρινό Ωμοπλάτη
Ψητό Μοσχάρι
Μοσχάρι Κότσι
Οσομπούκο
Γεμιστό Στήθος Μοσχάρι
Ρολό Κιμάς
Σουηδικό ψητό ¹

Βοδινό/Κυνήγι/Αρνί

Ψητό βοδινό
Σκανδιναβικό Βοδινό
Κρέας σιγοψημένο
Μοσχάρι Μαριναρισμένο
Μπριζόλα Κυνήγι
Ψητό Κυνήγι
Λαγός
Λαγός Σος Μουστάρδα
Αγριογούρουνο
Ψητό Αρνί
Αρνί Κότσι, μεσαίο
Αρνί Μπούτι

Πουλερικά

Κοτόπουλο, ολόκληρο
Γαλοπούλα, ολόκληρη
Πάπια, ολόκληρη
Χήνα, ολόκληρη
Πουλερικά με κόκαλα

Κοτόπουλο Μπούτι
Κόκορας Κρασάτος
Πάπια με Πορτοκάλι
Κοτόπουλο Γεμιστό
Κοτόπουλο Στήθος Γεμιστό ²

Ψάρι

Ψάρι Ολόκληρο
Ψάρι Φιλέτο
Ψάρι Ψημένο στον Αέρα
Ψάρι Παστό
Καλαμάρι Γεμιστό
Ψάρι στον Ατμό
Jansons Temptation
Ψάρι ποσέ (πέστροφα) ²

Κέικ

Αφράτο Κέικ Λεμόνι
Σουηδικό Κέικ
Μπισκότα
Cheese Cake
Κέικ Φρούτων
Κέικ Τριφτό
Τσουρέκι Βουτύρου
Τσουρέκι
Κέικ Στρογγυλής Φόρμας
Κέικ Σαβαρέν
Κέικ Brownies
Κέικ Muffins
Γλυκιά Τάρτα
Κέικ Καρότο
Κέικ Αμυγδαλού
Τάρτα Φρούτων
Ψημένα Μήλα Γιαγιάς ¹

Επιδόρπια ²

Τάρτα Καραμέλας
Πουτίγκα με Καρύδα
Κέικ Καπουτσινο
Κερασόπιτα
Dumpling Δαμάσκηνο

Πίτσα/Πίτα/Ψωμί

Πίτσα
Τάρτα με Κρεμμύδια
Κις Λορέν
Τάρτα με Κατσικίσιο Τυρί
Τάρτα Τυριών
Γλυκό με Τυριά
Λευκό ψωμί
Ψωμί Χωριάτικο
Πιερόγκι

Γάστρα/Ωγκρατέν

Λαζάνια
Καννελόνια
Πατάτες Ωγκρατέν
Μουσακάς
Ζυμαρικά Ωγκρατέν
Χόρτα Ωγκρατέν
Βοδινό γάστρας
Λάχανο Γάστρας
Franconian πιτάκια ¹

Συνοδευτικά Πιάτα ²

Λαχανικά, μεσογειακά
Λαχανικά, παραδοσιακά
Ντομάτες Ξεφλουδισμένες
Πατάτες με τη φλούδα
Βραστές Πατάτες
Αλμυρά Dumplings
Ρύζι
Κρέμα Royale

Combi Ατμός ²

Μενού Ατμού 1
Μενού Ατμού 2
Μενού Ατμού 3

Εύκολες Συνταγές

Πίτσα, κατεψυγμένη
Πίτσα Αμερικής, κατεψ.
Πίτσα, κρύα
Πίτσα Σνακ, κατεψυγ.
Τηγανιτές Πατάτες
Φέτες/Κροκέτες
Hash Browns
Ψωμί/Ψωμάκια
Ψωμί/Ψωμάκια, κατεψυγμ.
Μηλόπιτα, κατεψυγμένη
Φιλέτο Ψάρι, κατεψυγμ.
Κοτόπουλο Φτερούγα
Λαζάνι/Καννελόνι, κατεψ.

¹ Μοντέλα χωρίς λειτουργίες ατμού

² Μοντέλα με λειτουργίες ατμού